

PARTE 2

CONTROLLO E VERIFICA REQUISITI DI LEGGE

ORIENTAMENTO

UFFICI TECNICI
Verifica e controllo dei progetti illuminotecnici

OBIETTIVI

- 1- Per l'Ufficio tecnico comunale: Definire le linee guida per la verifica ed il controllo dei progetti illuminotecnici che gli vengono sottoposti per l'approvazione
- 2- Per i progettisti incaricati dal comune o per i privati: Definire le linee guida operative per l'applicazione della legge sul territorio comunale
- 3- Riferimenti bibliografici e normativi

INDICE

QUADRO DI SINTESI	2
1 - LINEE GUIDA PER IL CONTROLLO E LA VERIFICA DEI PROGETTI	3
a. Progettista illuminotecnico	3
b. Progetto illuminotecnico: contenuti e caratteristiche	4
c. Progetto illuminotecnico: Verifica e controllo	6
d. Conformità installazione	7
FLOW CHART N. 01: IMPIANTO D'ILLUMINAZIONE STRADALE	9
FLOW CHART N. 02: ADEGUAMENTO IMPIANTO IN FASCIA DI PROTEZIONE	10
FLOW CHART N. 03: TORRI FARO E GRANDI AREE	11
FLOW CHART N. 04: PEDONALE, PARCHI, CICLABILI, RESIDENZIALE	12
FLOW CHART N. 05: IMPIANTI SPORTIVI	13
FLOW CHART N. 06: MONUMENTI ED EDIFICI	14
2 – LINEE GUIDA PER L'ESECUZIONE DEGLI IMPIANTI D'ILLUMINAZIONE	15
2.1- INTRODUZIONE ALL'APPLICAZIONE DELLA L.R.17/00	15
2.2- DEFINIZIONI E AMBITI APPLICATIVI	16
2.3- CONTROLLO DEL FLUSSO LUMINOSO DIRETTO	17
a. Intensità luminosa massima	17
b. Conformità degli apparecchi	18
c. Tipologia degli apparecchi	21
d. Tipologia degli impianti d'illuminazione	21
2.4- CONTROLLO DEL FLUSSO LUMINOSO INDIRETTO	24
a. Applicazioni stradali	24
b. Altre applicazioni	25
2.5- SORGENTI LUMINOSE EFFICIENTI	27
a. Tipologie	27
b. Eliminazione sorgenti luminose ad elevato impatto ambientale	31

2.6- OTTIMIZZAZIONE DEGLI IMPIANTI	33
a. Ambito stradale	33
b. Easy Light - Save the Sky e verifica della conformità alla L.r. 17/00 e s.m.i.	35
c. Ambiti di applicazione NON stradale	36
2.7 - SISTEMI PER LA RIDUZIONE DEL FLUSSO LUMINOSO	37
a. Sistemi per la riduzione del flusso luminoso: tipologie e differenze	37
b. Quando utilizzare tali sistemi	37
c. Consigli per la scelta del prodotto	37
2.8- REQUISITI ILLUMINOTECNICI MINIMI	38
b. Requisiti illuminotecnici e impianti d'illuminazione particolari	39
2.9- CRITERI TECNICI INTEGRATIVI PER IMPIANTI SPECIFICI	40
a. Stradali Extraurbani	40
b. Grandi Aree	40
c. Centri storici e vie commerciali	40
d. Impianti sportivi	40
e. Monumenti ed edifici	42
f. Insegne prive di illuminazione propria	43
g. Effetto della nebbia nella visione notturna con luce artificiale	44
2.10 - CRITERI TECNICI IMPIANTI IN DEROGA AL PROGETTO ILLUMINOTECNICO	47
a. Sorgenti internalizzate	47
b. Sorgenti di uso temporaneo	47
c. Insegne e Vetrine illuminate dall'esterno	48
d. Insegne ad illuminazione propria	48
e. Sorgenti con flusso luminoso inferiore a 1500lm	49
2.11 – APPARECCHI ILLUMINANTI CRITICI O INEFFICIENTI O A LED	51
1- apparecchi a luce indiretta	51
2- apparecchi inefficienti a vetro curvo	52
3- incassi a terra	54
4- apparecchi a led impiegati nell'illuminazione funzionale	55
3 – LEGGI E NORME DI RIFERIMENTO	57
a. Leggi	57
b. Norme	59
c. Raccomandazioni e Guide	59
ALLEGATO 2	60
DICHIARAZIONE DI CONFORMITA' DEL PROGETTO ILLUMINOTECNICO ALLA L.r. 17/00	
- DICHIARAZIONE DI PROGETTO A REGOLA D'ARTE	62
DICHIARAZIONE DI CONFORMITA' DELL'INSTALLAZIONE alla L.r. 17/00 e s.m.i.	63
DICHIARAZIONE DI CONFORMITA' DEL PRODOTTO alla L.r. 17/00 e s.m.i.	64



QUADRO DI SINTESI

LINEE GUIDA PER IL RISPETTO DELLA L.R. 17/00 e s.m.i.

1. Verifica e controllo della conformità alla Lr17/00 del progetto illuminotecnico

INDICAZIONI PER: L'UFFICIO TECNICO

PROGETTO ILLUMINOTECNICO: Tutti gli impianti d'illuminazione DEVONO essere progettati, ed i progetti illuminotecnici devono essere sottoposti per l'approvazione all'amministrazione comunale. I progetti illuminotecnici devono contenere **obbligatoriamente** quanto specificato nel capitolo 1 e devono essere realizzati da professionisti con le necessarie caratteristiche specificate al capitolo 1.

VERIFICA E CONTROLLO: L'ufficio tecnico comunale per la verifica ed il controllo del progetto illuminotecnico deve operare come indicato al capitolo 1 ed avvalendosi anche degli schemi di flusso e dell'allegato 2 – PARTE 2 del Piano:

- a- Integrazione del regolamento edilizio,
 - b- Conformità progettazione,
 - c- Conformità installazione,
 - d- Conformità prodotto
- per gestire l'intero processo di realizzazione dell'impianto.

2. Linee guida per l'applicazione L.r. 17/00 e s.m.i.

INDICAZIONI PER: L'UFFICIO TECNICO, I PROGETTISTI

LINEE GUIDA APPLICAZIONE E RISPETTO DELLA L.R.17/00 e s.m.i.: Nel capitolo 2 sono riportati i 5 criteri fondamentali della legge regionale con le spiegazioni per la sua corretta interpretazione ed applicazione.

Nello specifico la D.d.g. n. 8950/2007 si affianca a questo documento per una migliore interpretazione della legge.

APPARECCHI ILLUMINANTI CRITICI, INEFFICIENTI O A LED: Nel capitolo 2.11 sono trattate 4 tipologie di apparecchi/installazioni VIETATE o fortemente sconsigliate:

- apparecchi a luce indiretta
- apparecchi a vetro curvo inefficienti
- incassi a terra
- apparecchi a led

Si invita vivamente l'assimilazione e l'attuazione di tale capitolo 2.11

CENSIMENTO: In generale tutti i dati relativi nel censimento dei corpi illuminanti sono raccolti nell'allegato 1 – PARTE 1 del Piano (Censimento disponibile solo nella versione multimediale del piano).



1 - LINEE GUIDA PER IL CONTROLLO E LA VERIFICA DEI PROGETTI

1.1 VERIFICA E CONTROLLO

Uno degli aspetti più ostici per chi non è addetto ai lavori, è la verifica ed il controllo dei nuovi progetti d'illuminazione pubblica e privata, anche sotto forma di lottizzazione o di adeguamento e rifacimento dell'esistente, in quanto come è prescritto per legge, l'ufficio tecnico comunale è addetto alla verifica della conformità di legge ed all'autorizzazione del nuovo progetto illuminotecnico (L.R. 17/00, Articolo 4, comma b "i comuni" e D.G.R. 7/6162 "I comuni").

Il piano dell'illuminazione ha fra i suoi primi obiettivi quello di superare questo inconveniente in quanto il comune deve usare il piano come uno strumento da imporre a chi sottopone una nuova richiesta di autorizzazione. Il piano inoltre integra il regolamento edilizio comunale.

Per questo stesso motivo l'allegato 7 della D.d.g. n. 8950 del 3 agosto 2007, specifica chiaramente cosa deve fare il progettista, che cosa deve contenere il progetto illuminotecnico e individua la modifica del regolamento edilizio comunale per la conformità alla L.r. 17/00 e s.m.i. indicando come deve essere fatta.

a. Progettista illuminotecnico

L.R. 17/00, Articolo 4, lettera b), (i comuni): *"...il progetto deve essere redatto da una delle figure professionali previste per tale settore impiantistico; dal progetto deve risultare la rispondenza dell'impianto ai requisiti della presente legge"*

D.G.R. 7/6162 "I comuni": *"Ai fini dell'autorizzazione, il progetto, deve essere redatto in conformità ai presenti criteri e quindi firmato da un tecnico di settore, abilitato, che se ne assume la responsabilità."*

D.G.R. 7/6162 "I progettisti":

"-redigono e sottoscrivono il progetto, conformemente ai presenti criteri, solo in quanto tecnici abilitati iscritti ad ordini professionali, con curricula specifici;

Requisiti di selezione del progettista illuminotecnico:

- progettisti iscritti a ordini di Ingegneri e Architetti e collegi dei periti industriali e dei Geometri, ciascuno con la propria competenza professionale (inteso che per esempio gli impianti elettrici possono essere progettati solo da ingegneri e periti industriali con i dovuti distinguo),
- progettisti in possesso di un curriculum specifico,

Come elemento rafforzativo, nell'allegato 7 della D.d.g. n. 8950 del 3 agosto 2007, nella porposta di integrazione al regolamento edilizio si specifica:

I progettisti abilitati a realizzare progetti d'illuminotecnica devono essere:

- *iscritti a Ordini o Collegi professionali;*
- *indipendenti da legami con Società produttrici di corpi illuminanti o distributori dell'energia,*



- avere un curriculum specifico, che prevede la partecipazione a corsi mirati alla formazione sulla progettazione ai sensi della l.r. 17/00 e s.m.i., oppure aver realizzato almeno altri 3 progetti illuminotecnici analoghi.

Requisiti integrativi di selezione del progettista illuminotecnico:

- progettisti indipendenti da legami con Società produttrici di corpi illuminanti o distributori dell'energia,
- progettisti per i quali nel CV si deve dare evidenza di aver partecipato a corsi mirati alla formazione sulla L.r.17/00 e s.m.i. o aver realizzato almeno 3 progetti illuminotecnici analoghi.

b. Progetto illuminotecnico: contenuti e caratteristiche

L.R. 17/00, Articolo 4, lettera b), (i comuni): *“...il progetto deve essere redatto da una delle figure professionali previste per tale settore impiantistico; dal progetto deve risultare la rispondenza dell'impianto ai requisiti della presente legge “*

D.G.R. 7/6162 “I comuni”: *“Ai fini dell'autorizzazione, il progetto, deve essere redatto in conformità ai presenti criteri e quindi firmato da un tecnico di settore, abilitato, che se ne assume la responsabilità.”*

D.G.R. 7/6162 “I progettisti”:

“-redigono e sottoscrivono il progetto, conformemente ai presenti criteri, solo in quanto tecnici abilitati iscritti ad ordini professionali, con curricula specifici;

-richiedono, alle case costruttrici, importatrici e fornitrici.... il certificato di conformità alla l.r. 17/00.... “

Requisiti dei progetti:

Su tutto il territorio regionale tutti i nuovi impianti d'illuminazione pubblici e privati anche a scopo pubblicitario (ad esclusione di quelli di modesta entità - D.G.R. 7/6162, capitolo 9), lettere a), b), c), d) ed e)) devono essere autorizzati dal sindaco del comune di competenza o dagli organi competenti che ne fanno le veci all'interno del comune. L'atto di approvazione si compie con l'approvazione del progetto illuminotecnico.

Come elemento rafforzativo, nell'allegato 7 della D.d.g. n. 8950 del 3 agosto 2007, nella proposta di integrazione al regolamento edilizio si specifica:

In particolare, i professionisti incaricati della realizzazione dei progetti d'illuminazione dovranno corredare la relazione illustrativa, nella sezione relativa all'illuminazione, della seguente documentazione:

- *il Progetto illuminotecnico, di cui il professionista illuminotecnico assume le responsabilità, certificandolo e dimostrandone con adeguata relazione tecnica la conformità alle leggi sopra riportate ed alle normative tecniche di settore;*
- *la misurazione fotometrica dell'apparecchio, sia in forma tabellare numerica su supporto cartaceo, sia sotto forma di file standard normalizzato, tipo il formato "Eulumdat" o analogo; la stessa deve riportare*



la dichiarazione del Responsabile tecnico di laboratorio o di Enti certificatori terzi, riconosciuti, circa la veridicità delle misure;

- la dichiarazione di conformità del progetto alla L.r. 17/00 e s.m.i.

Composizione del progetto illuminotecnico – ai fini dell’autorizzazione:
I) TAVOLE PLANIMETRICHE II) RELAZIONE TECNICA III) DATI FOTOMETRICI e DOCUMENTI DI CALCOLO IV) REQUISITI DEI PROGETTI RICHIESTI DALLA NORMA UNI11248
I. TAVOLE PLANIMETRICHE
Le tavole planimetriche hanno il compito di identificare dal punto di vista installativo i lavori da eseguire e devono essere costituiti in linea di massima da: <ul style="list-style-type: none">• Posizionamento dei punti luce con indicazione della potenza della lampada, il tipo di armatura stradale e l’eventuale regolazione del portalampade all’interno del vano ottico dell’apparecchio,• Sezioni stradali per il corretto posizionamento del punto luce e disegno tecnico quotato del supporto (palo, braccio, mensola ecc..),• Indicazione del tipo e sezione dei conduttori,• Posizione del quadro elettrico (nuovo o esistente),• Particolari tecnici/installativi in scala adeguata,• Indicazione degli eventuali punti di giunzione con impianti esistenti,
II. RELAZIONE TECNICA
La relazione tecnica è una parte indispensabile per legge in quanto giustifica ciascuna scelta progettuale evidenziando le relative conformità di legge in particolare: <ul style="list-style-type: none">• Indica i riferimenti legislativi e normativi adottati,• Riporta le caratteristiche elettriche dell’impianto, delle sorgenti luminose utilizzate e le caratteristiche illuminotecniche degli apparecchi illuminanti utilizzati nel progetto,• Descrive le scelte tecniche progettuali anche in termini di ottimizzazione e di efficienza dell’impianto,• Realizza un bilancio energetico dell’impianto che evidenzi le scelte in termini di ottimizzazione e di efficienza ed i risultati che avranno permesso di ottenere,• Valuta i risultati illuminotecnici conseguiti, identificando il rispetto dei criteri tecnici della L.r. 17/00.• Dichiarazione di conformità del progetto alla L.r.17/00 e s.m.i. di cui all’allegato 2 – PARTE 2 del Piano.
III. DATI FOTOMETRICI E DOCUMENTI DI CALCOLO
Tale parte evidenzia i risultati di calcolo e si compone dei seguenti elaborati e documenti necessari ed imprescindibili nella verifica della regola dell’arte e dell’applicazione della L.r. 17/00 e s.m.i.: <ul style="list-style-type: none">• Dati riassuntivi di progetto:<ol style="list-style-type: none">1. caratteristiche geometriche dimensionali della strada o di altro ambito,2. classificazione,



3. identificazione del corpo illuminante, delle sue caratteristiche e della tabella fotometrica,

• **Risultati illuminotecnici:**

1. Tabella riassuntiva dei risultati di calcolo congruenti con il tipo di progetto: in ambito stradale (Lm, Uo, Ul, Ti) in ambito pedonale (Em, Emin, Ue, etc..),
2. In ambito stradale: tabelle e curve isoluminanze e isolux
3. In ambito non stradale: tabelle e curve isolux a seconda delle richieste della specifica norma adottata,

- **Dati fotometrici:** i dati fotometrici in formato tabellare numerico o cartaceo e sotto forma di file normalizzato "Eulumdat" certificati, per quanto riguarda la loro veridicità, dal responsabile tecnico del laboratorio che li ha emessi (si veda D.G.R. 7/6162, Articolo 5, "Le case costruttrici, importatrici, fornitrici") e Allegato 7 della D.d.g. n. 8950 del 3 agosto 2007. Unitamente alla **dichiarazione di conformità dei dati medesimi come all'allegato 2 – PARTE 2 del Piano.**

IV. REQUISITI DEI PROGETTI RICHIESTI DALLA NORMA UNI11248

Gli impianti realizzati in conformità alla L.r. 17/00 e s.m.i. enunciati in questo capitolo, sono rispondenti alla normativa tecnica vigente e sono considerati realizzati a "regola dell'arte" in particolare sono conformi anche alle norme UNI 11248, EN13201 e UNI10819. Per contro è necessario chiarire che la rispondenza degli impianti alle norme è condizione necessaria ma non sufficiente per la conformità alla L.r. 17/00.

La norma UNI11248 richiede inoltre che il progetto contenga:

- una chiara individuazione **della zona o zone di studio** e di progetto;
- **l'analisi del rischio** per la corretta classificazione della strada/ambito (zona) da illuminare, verificando le conseguenze sul progetto dei parametri di influenza, pesando e giustificando la scelta dei valori adottati per la definizione delle categorie illuminotecniche di progetto e di esercizio;
- **la griglia ed i parametri di calcolo** quali i parametri di riflessione della pavimentazione stradale;
- **un piano per la manutenzione** per garantire il mantenimento dei requisiti illuminotecnici di progetto.

c. Progetto illuminotecnico: Verifica e controllo

L'ufficio tecnico comunale competente può operare la sua valutazione solo sulla base del contenuto del progetto illuminotecnico che se fatto correttamente contiene tutte le informazioni necessarie per la verifica. In sintesi ci sono alcuni passaggi OBBLIGATI di verifica per ogni tipologia di progetto illuminotecnico:

I. Professionista illuminotecnico abilitato. Si veda la precedente lettera a,

II. Verifica conformità corpi illuminanti. Come prescritto alla precedente lettera b, il progettista fornisce i dati fotometrici dei corpi illuminanti utilizzati nel progetto. tali dati devono essere:

- Tabellari: nel qual caso basta verificare che i valori inseriti per gamma maggiore o uguale a 90° non siano superiori a 0.49cd/klm,
- File "eulumdat" (estensione .ldt): aprire tale files con un software illuminotecnico, per esempio il software Easy Light – Save the Sky scaricabile gratuitamente dal sito www.cielobuio.org, e premendo in corrispondenza del tasto "Carica LDT" e successivamente i tasti "Dati fotometrici"



per visualizzare la tabella in formato digitale e per verificare che i valori dell'intensità luminosa per GAMMA maggiore o uguale a 90° siano inferiori a 0.49cd/klm.

III. Verifica conformità alle norme tecniche. Per fare tale verifica è sufficiente conoscere la classificazione della strada o dell'ambito da illuminare come definito nella PARTE 3 – Classificazione di codesto piano. Il progettista deve dichiarare SEMPRE l'effettiva classificazione dell'ambito da illuminare e, mediante le tabelle 2.2 e 2.4 inserite al par. 2.4, contenenti i parametri di progetto da rispettare per ciascuna classificazione, è necessario verificare nel progetto se i parametri illuminotecnici rispettano quelli relativi alla classificazione.

Il riscontro del rispetto di questi primi 3 requisiti fondamentali permette effettivamente di superare gran parte del problema della verifica e controllo che poi si riduce alla verifica, nello specifico, di alcuni altri limitati requisiti di legge.

La verifica della conformità dei progetti illuminotecnici ai requisiti di legge è stata qui semplificata con:

I. Gli schemi di flusso per la verifica di alcuni impianti d'illuminazione tipo:

1. Impianti d'illuminazione stradali,
2. Torri faro e Grandi aree,
3. Arredo Urbano, parchi, residenziali e ciclabili
4. Impianti sportivi
5. Monumenti ed edifici di elevato valore artistico, storico ed architettonico
6. Adeguamento degli impianti nelle fasce di protezione

LEGENDA: Gli schemi di flusso di verifica sono arricchiti dai riferimenti di legge in colore rosso e dei commenti / suggerimenti / indicazioni in colore blu.

II. I supporti all'utilizzo degli schemi di flusso: Nel capitolo 2 paragrafi dal 2 al 7, e negli allegati finali,

III. Le linee guida per impianti specifici dei successivi paragrafi: Nel capitolo 2.9 e 2.10.

d. Conformità installazione

D.G.R. 7/6162 "I Comuni":

"Al termine dei lavori, l'installatore trasmette al comune la dichiarazione di conformità dell'impianto d'illuminazione ai criteri della L.R. 17/00 ed il certificato di collaudo a norma della legge 5 marzo 1990, n. 46 recante "Norme per la sicurezza degli impianti" e successivi aggiornamenti;

D.G.R. 7/6162 "Gli installatori":

"- realizzano gli impianti conformemente ai presenti criteri...;

- rilasciano la dichiarazione di conformità dell'impianto d'illuminazione ai criteri della l.r. 17/00."



Commenti sull'Installatore: Gli installatori DEVONO realizzare l'installazione in conformità al progetto illuminotecnico, e nello specifico la cosa più delicata è:

- l'installazione dei corpi illuminanti orizzontali
- la regolazione della lampada all'interno del vano lampada.

E' loro compito inoltre attestare la conformità dell'installazione ai criteri della L.r. 17/00 e s.m.i., al progetto illuminotecnico e, ove ve ne sia la necessità, agli ambiti applicativi della legge 46/90 (tratto dalla D.D.G. della Regione Lombardia n. 8950 del 3 Agosto 2007).

Nell'allegato 2 – PARTE 2 del Piano è inserito il modello di dichiarazione di conformità dell'installatore.



FLOW CHART N. 01: IMPIANTO D'ILLUMINAZIONE STRADALE

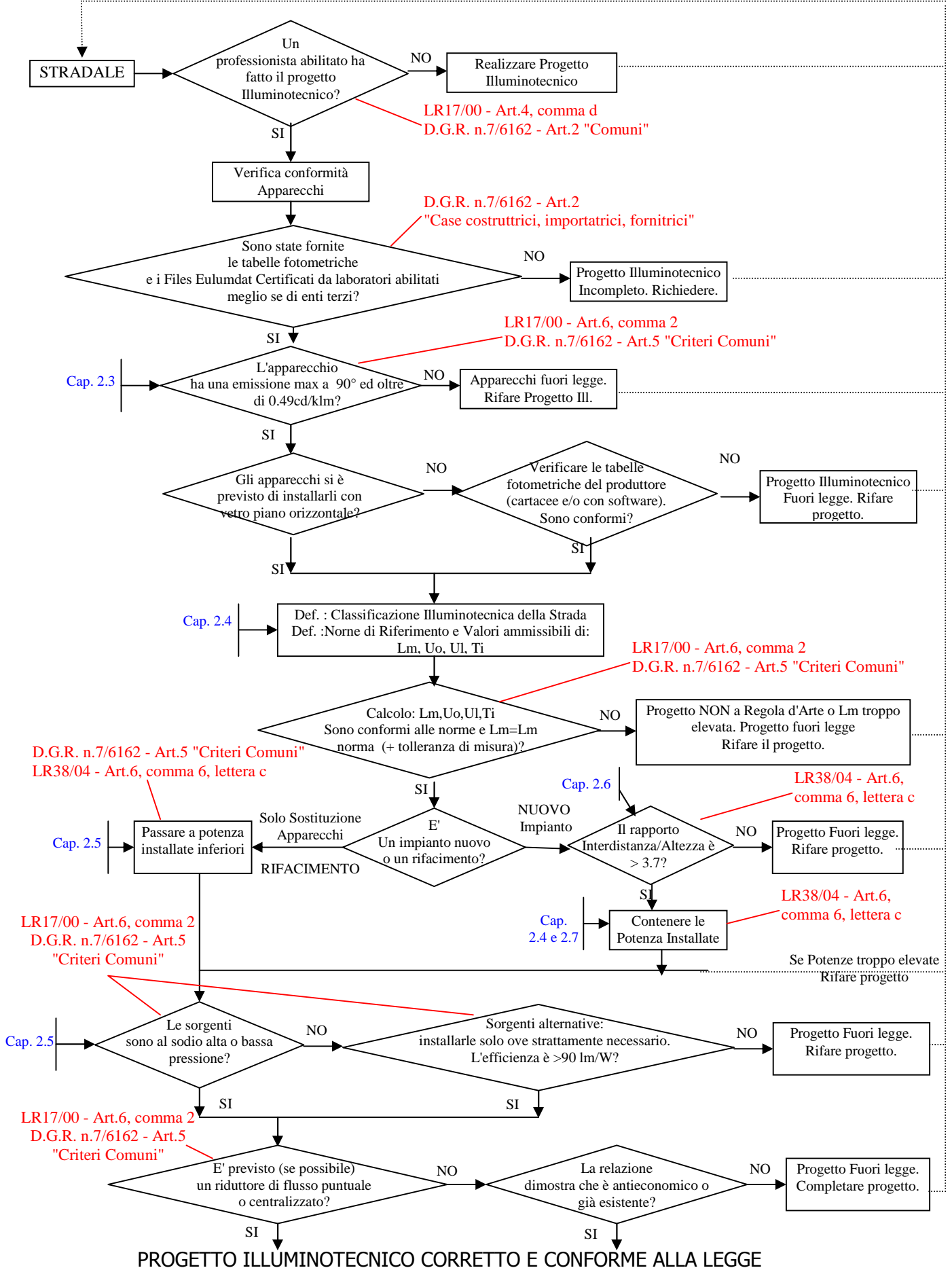

FLOW CHART N. 02: ADEGUAMENTO IMPIANTO IN FASCIA DI PROTEZIONE

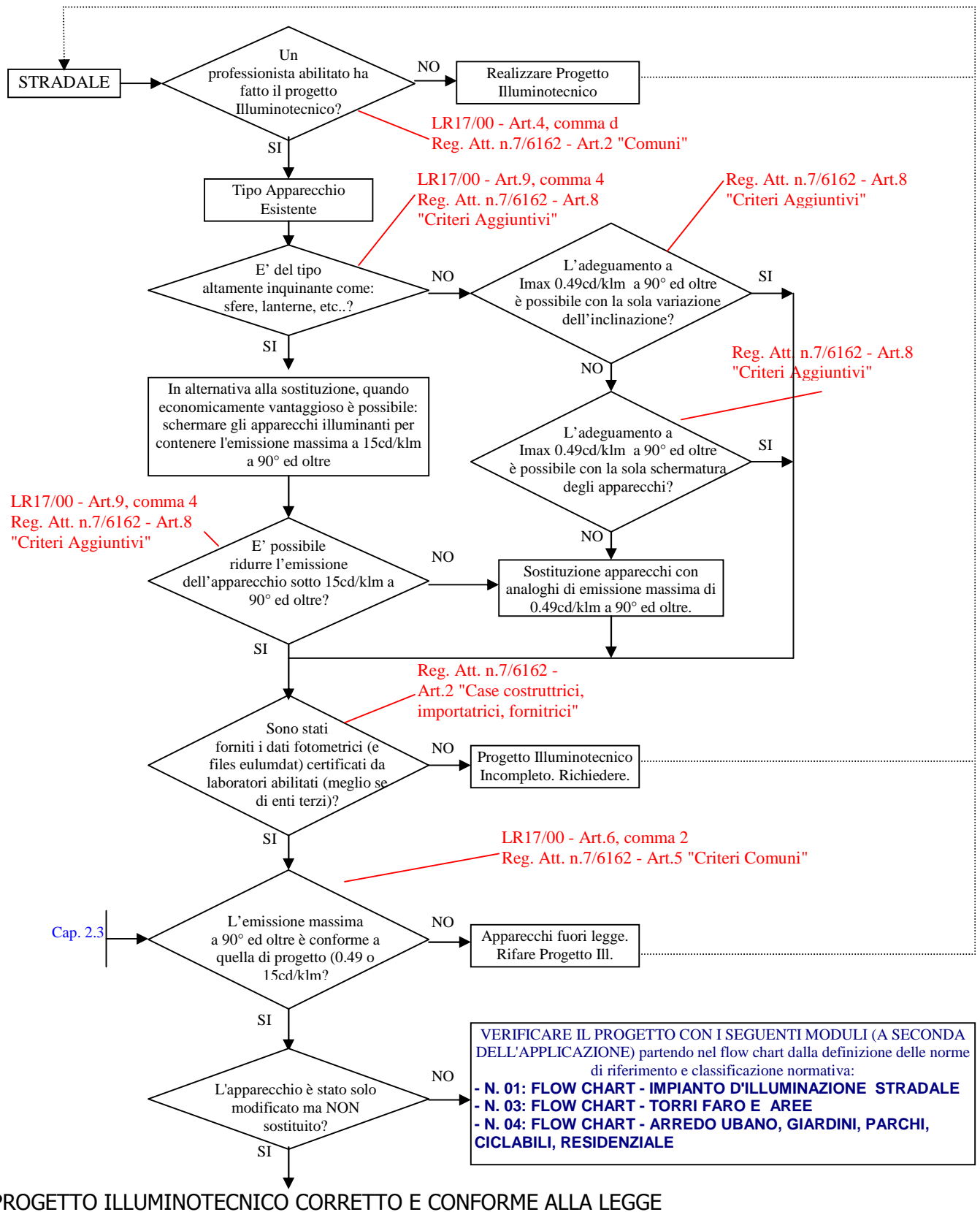

FLOW CHART N. 03: TORRI FARO E GRANDI AREE

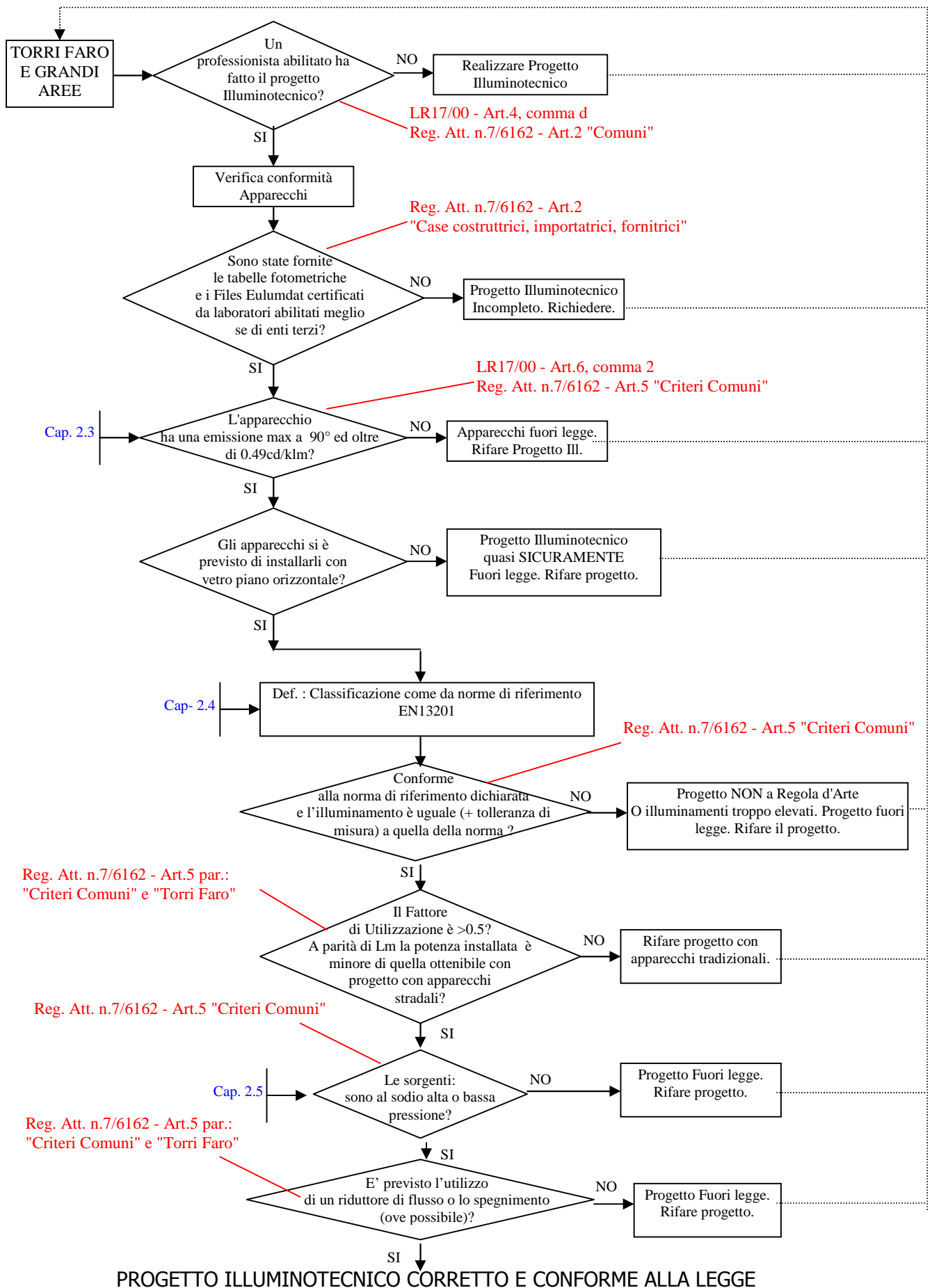

FLOW CHART N. 04: PEDONALE, PARCHI, CICLABILI, RESIDENZIALE

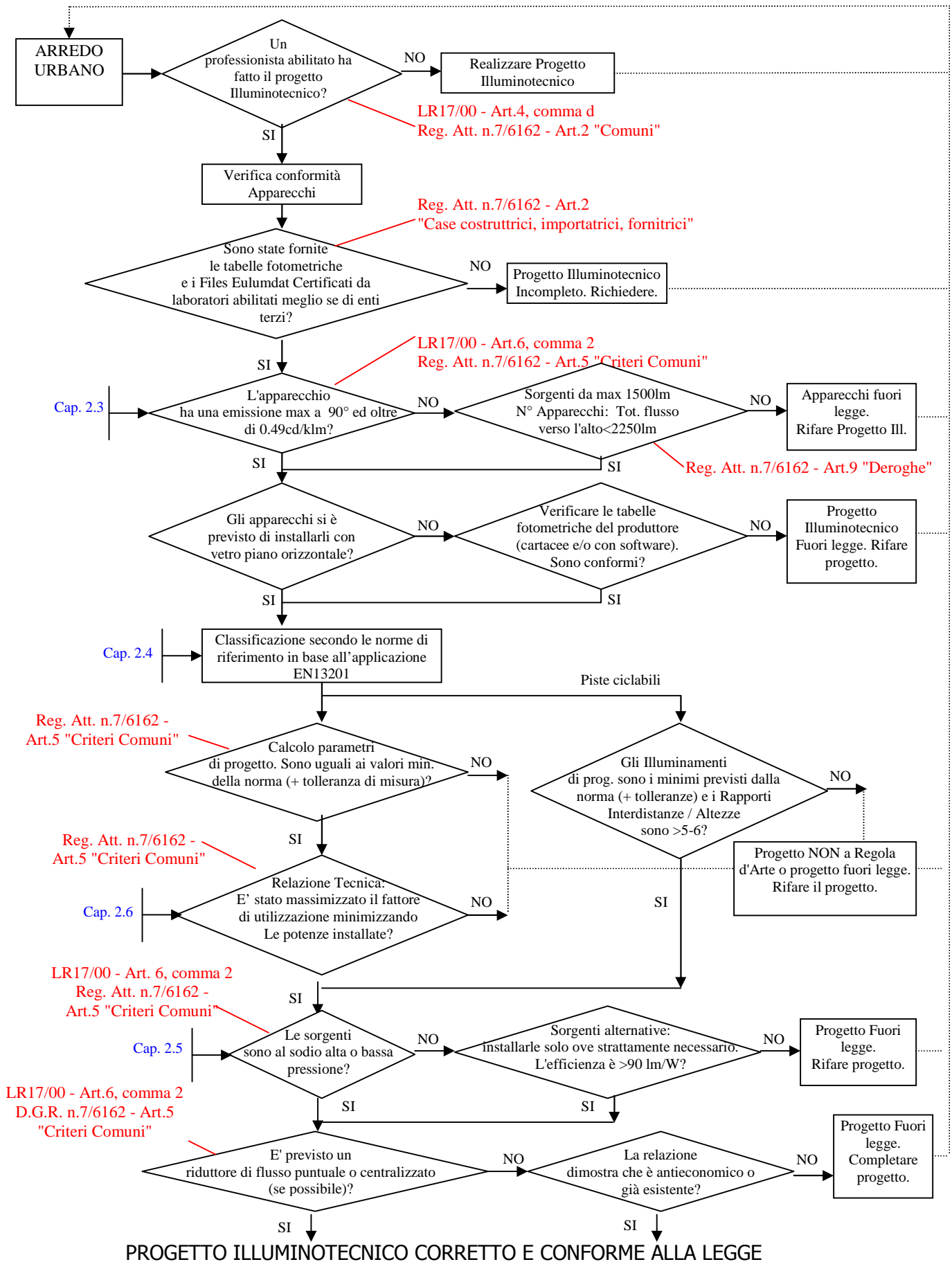

FLOW CHART N. 05: IMPIANTI SPORTIVI

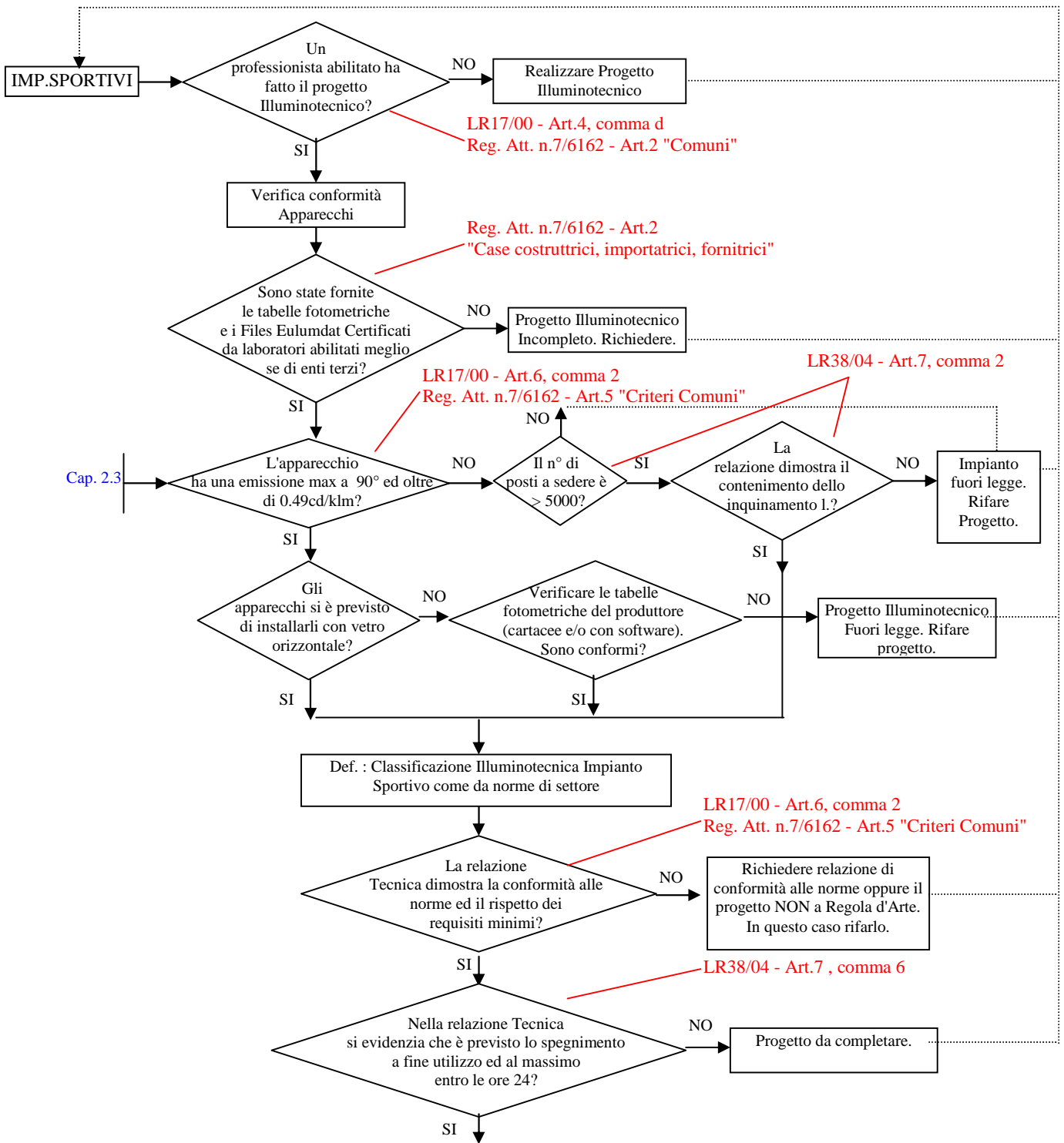

PROGETTO ILLUMINOTECNICO CORRETTO E CONFORME ALLA LEGGE



FLOW CHART N. 06: MONUMENTI ED EDIFICI

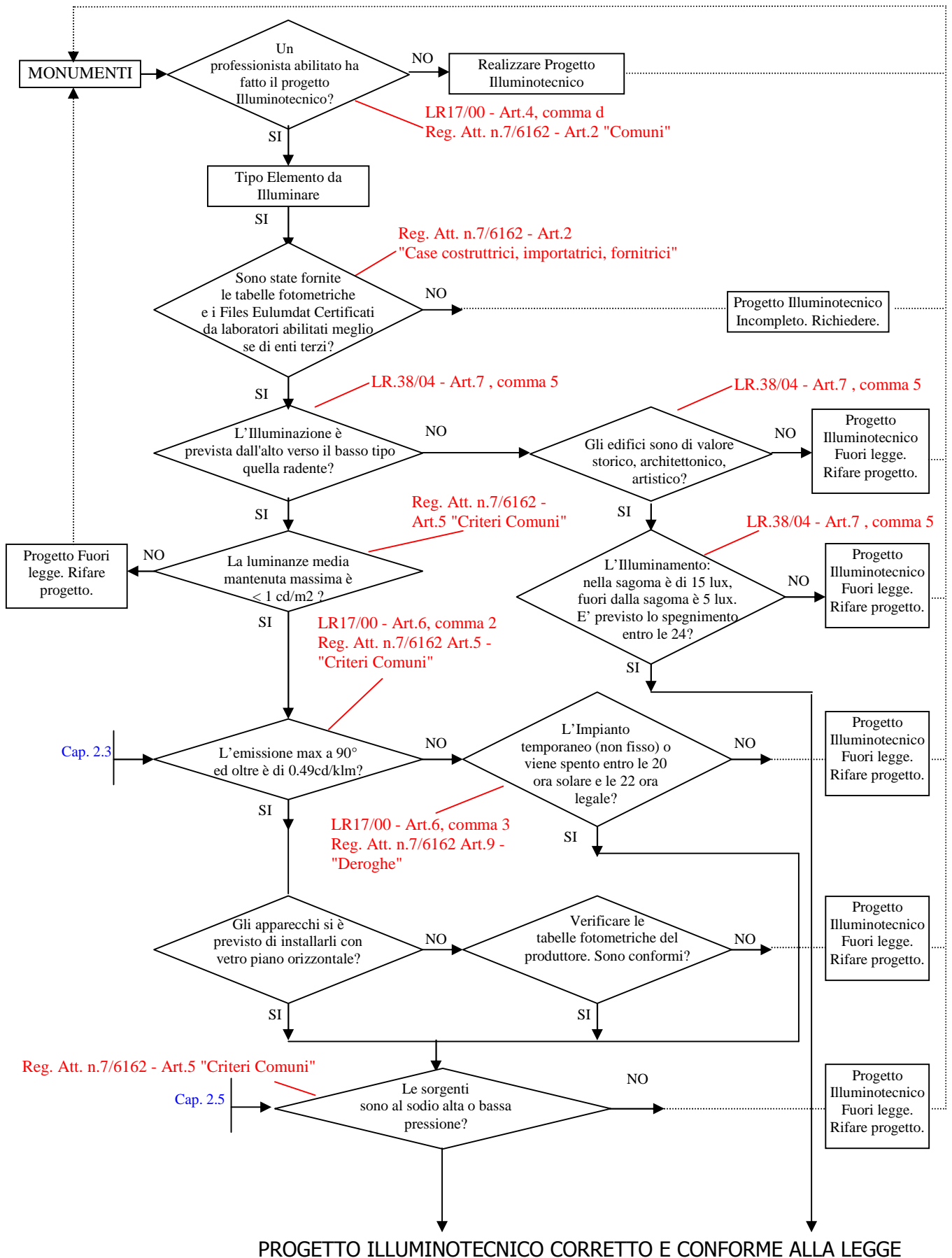

2 – LINEE GUIDA PER L'ESECUZIONE DEGLI IMPIANTI D'ILLUMINAZIONE

2.1- INTRODUZIONE ALL'APPLICAZIONE DELLA L.R.17/00

Il piano della luce è stato realizzato privilegiando soluzioni e proposte illuminotecniche che mirano principalmente al conseguimento delle seguenti opportunità:

- Contenimento dell'inquinamento luminoso" e salvaguardia ambientale del territorio Comunale,
- Miglioramento del confort visivo e maggiore fruibilità degli spazi,
- Progettazione coordinata su tutto il territorio,
- Ottimizzazione degli impianti d'illuminazione,
- Riduzione dei costi, dei consumi energetici e di manutenzione.

Il perseguimento di tali obiettivi primari si ottiene adottando le precauzioni ed i consigli progettuali previsti nella L.r. 17/00 e s.m.i. che si fondano sui seguenti 5 principi fondamentali:

1. Controllo del flusso luminoso direttamente inviato al di sopra del piano dell'orizzonte, (par. 2.3)
2. Controllo del flusso luminoso direttamente indiretto: impiego dei valori minimi di luminanze e di illuminamenti previste dalle norme a seconda della tipologia di strada, o ambito da illuminare, (par. 2.4)
3. Adozione di sorgenti efficienti compatibilmente con le condizioni d'uso e di esercizio, (par. 2.5)
4. Ottimizzazione degli impianti in termini di minimizzazione delle potenze installate e massimizzazione dei rapporti interdistanze altezza dei sostegni, (par. 2.6)
5. Adozione di sistemi per la riduzione del flusso luminoso, (par. 2.7)

In questo capitolo affronteremo inoltre i requisiti di legge per impianti specifici:

- a- Panoramica dei Requisiti illuminotecnici minimi per impianti specifici, (par. 2.8)
- b- I criteri tecnici per impianti specifici, (par. 2.9)
- c- I criteri tecnici per gli impianti in deroga al progetto illuminotecnico (par. 2.10)



2.2- DEFINIZIONI E AMBITI APPLICATIVI

Analisi dettagliata delle prescrizioni della L.R. Lombardia n° 17/2000 per ciascun ambito di progetto e identificazione delle linee guida per l'illuminazione per il territorio comunale. Riferimenti:

- Legge della Regione Lombardia n. 17 del 27/03/2000 "Misure urgenti in tema di risparmio energetico ad uso di illuminazione esterna e di lotta all'inquinamento luminoso" (Rif. abbreviato L.r. 17/00)
- Delibera della Giunta Regionale n. 2611 del 11/12/2000, "Aggiornamento dell'elenco degli osservatori astronomici in Lombardia e determinazione delle relative fasce di rispetto" (Rif. abbreviato D.G.R. 2611/00)
- Delibera della Giunta Regionale n. 7/6162 del 20/09/2001 "Criteri di applicazione della L.r. n. 17 del 27/03/01" (Rif. abbreviato D.G.R. 7/6162)
- Legge regionale 20 dicembre 2005 - n. 19 - Disposizioni legislative per l'attuazione del documento di programmazione economico-finanziaria regionale, ai sensi dell'articolo 9-ter della legge regionale 31 marzo 1978, n. 34 (Norme sulle procedure della programmazione, sul bilancio e sulla contabilità della Regione) _ Collegato 2006, art. 2, comma 3. (Rif. abbreviato L.R. 19/05, art. 2, comma 3)
- Legge Regionale del 27 febbraio 2007 n. 5 - Pubblicata sul Bollettino Ufficiale della Regione Lombardia - BURL del 2 marzo 2007 n. 9, 2° suppl. ord. "Interventi normativi per l'attuazione della programmazione regionale e di modifica e integrazione di disposizioni legislative"
- D.d.g. 3 Agosto 2007 n° 8950 " Legge Regionale 27 marzo 2000, n. 17: Linee guida per la realizzazione dei piani comunali dell'illuminazione", BURL n. 33 serie ordinaria del 13 Agosto 2007

a. Ambito di applicazione

L.R. 17/00, Articolo 6, comma 1:

"Per l'attuazione di quanto previsto dall'articolo 1, dalla data di entrata in vigore della presente legge, tutti gli impianti di illuminazione esterna, pubblica e privata in fase di progettazione o di appalto sono eseguiti a norma antinquinamento luminoso e a ridotto consumo energetico; per quelli in fase di esecuzione, è prevista la sola obbligatorietà di sistemi non disperdenti luce verso l'alto, ove possibile nell'immediato, fatto salvo il successivo adeguamento, secondo i criteri di cui al presente articolo".

Ambiti di applicazione

Su tutto il territorio regionale i nuovi impianti devono essere realizzati in modo conforme alla legge. Tale principio vale sia per i soggetti pubblici che per quelli privati che devono assoggettare i loro nuovi impianti in conformità alla L.r. 17/00 e s.m.i. all'autorizzazione del sindaco (Art.4, comma 1, lettera b)



2.3- CONTROLLO DEL FLUSSO LUMINOSO DIRETTO

Documentazione in parte tratta dall'allegato 2 della D.D.G. della Regione Lombardia n. 8950 del 3 Agosto 2007.

a. Intensità luminosa massima

L.r. 17/00, Articoli 6, comma 2 e D.G.R. 7/6162, Articolo 5, "Criteri comuni":

"a) Utilizzare apparecchi che, nella loro posizione di installazione, devono avere una distribuzione dell'intensità luminosa massima per $\gamma > 90^\circ$, compresa tra 0,00 e 0,49 candele per 1000 lumen di flusso luminoso totale emesso; a tale fine, in genere, le lampade e gli eventuali elementi di protezione trasparenti devono essere "incassate" nel vano ottico superiore dell'apparecchio stesso;"

Commenti: A titolo esemplificativo si riportano di seguito alcune immagini per meglio chiarire le tipologie di corpi illuminanti adottabili. Come si evince dal testo e dalle immagini è comunque preferibile a parità di rispetto delle indicazioni sopra riportate l'utilizzo di corpi illuminanti con **vetro** di protezione **piano orizzontale**.



Figura 2.1 – Tipologie di apparecchi non ammessi (cortesia: CieloBuio)



Figura 2.2 – Tipologie di apparecchi conformi alla legge n. 17/2000 (cortesia: CieloBuio)

Per verificare il valore dell'intensità luminosa per angoli gamma di "90° ed oltre" e la conformità di un apparecchio alla LR Lombarda 17/00, non è sufficiente una sommaria visione della curva fotometrica (in cui spesso è difficile intuire i valori di intensità luminosa emessi per angoli vicini e maggiori di 90°), ma è indispensabile possedere e verificare i dati fotometrici in formato tabulare numerico.



b. Conformità degli apparecchi

D.G.R. 7/6162, Articolo 5, "Le case costruttrici, importatrici, fornitrici":

"provvedono a corredare la documentazione tecnica dei seguenti documenti:

a) il certificato di conformità alla l.r. 17/00, su richiesta del progettista, per il prodotto messo in opera sul territorio della Regione Lombardia;

b) **la misurazione fotometrica dell'apparecchio, sia in forma tabellare numerica su supporto cartaceo, sia sotto forma di file standard normalizzato, tipo il formato commerciale "Eulumdat" o analogo; la stessa deve riportare:**

- la temperatura ambiente durante la misurazione;
- la tensione e la frequenza di alimentazione della lampada;
- la norma di riferimento utilizzata per la misurazione;
- **l'identificazione del laboratorio di misura ed il nominativo del responsabile tecnico;**
- le specifiche della lampada (sorgente luminosa) utilizzata per la prova;
- **la posizione dell'apparecchio durante la misurazione;**
- il tipo di apparecchiatura utilizzata per la misura e la relativa incertezza di misura;
- **la dichiarazione del responsabile tecnico di laboratorio o di enti terzi, quali l'IMQ, circa la veridicità delle misure."**

Commenti: I produttori, gli importatori ed i fornitori di apparecchi per l'illuminazione SONO per legge obbligati a fornire i dati di cui alle lettere a) e b), ma in particolar modo SOLO quanto specificato al punto b) permette al progettista e al comune di verificare la conformità del prodotto prescelto alla L.r. 17/00 e s.m.i..

Definizione di Intensità luminosa: Esprime la quantità di luce che è emessa da una sorgente in una determinata direzione. Si indica con la lettera I e si misura in **candele** [cd]. Per poter permettere un confronto fra sorgenti diverse essa è normalizzata per 1000 lumen.

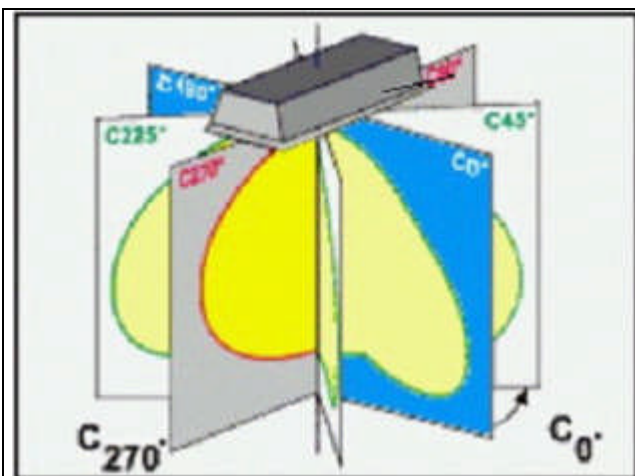

Fig. 2.3 – Intensità luminosa tracciata in ciascun piano che taglia il corpo illuminante. La somma di tutte le intensità luminose a 360° su tutti i piani rappresenta il "solido" fotometrico dell'apparecchio.

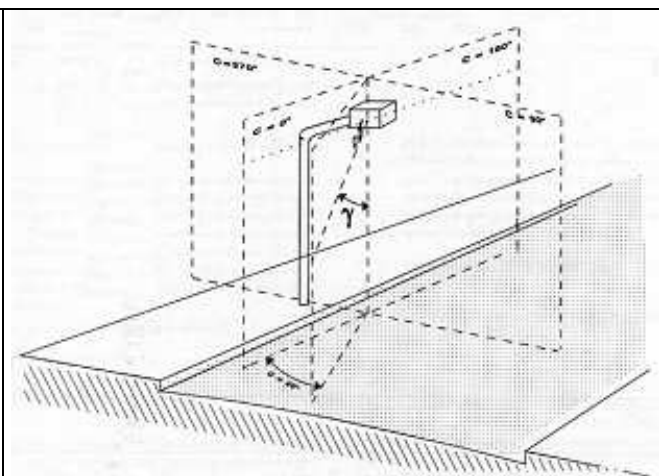

Fig. 2.4 – Schematizzazione di come viene rappresentata l'intensità luminosa. Esiste una intensità luminosa per ogni angolo Gamma su ogni piano C.



Metodi di lettura di una tabella fotometrica:

- 1- Inserendo un files eulumdat (di solito hanno estensione .ldt) all'interno di un software illuminotecnico e poi visualizzando la tabella fotometrica (si allega al piano il software freeware "EasyLight – Save the Sky" che permette di visualizzare tali informazioni ed una rapida verifica della conformità alla L.r. 17/00) di ogni angolo GAMMA per ogni piano C.
- 2- Facendosi rilasciare direttamente la tabella dei dati fotometrici in formato cartaceo. Si riporta di seguito in figura 2.5 una tabella fotometrica Gamma/C.

Tabella 2.1 – Tabella dell'intensità luminosa (cd/klm) di apparecchio d'illuminazione tratto dai certificati "performance" dell' IMQ

C	270	285	300	310	315	320	325	330	335	340	345	350	355	360	5	10	15	20	25	30	35	40	45	50	60	75	90	
0	194	194	194	194	194	194	194	194	194	194	194	194	194	194	194	194	194	194	194	194	194	194	194	194	194	194	194	
10	186	186	187	188	190	190	190	190	191	190	191	192	192	193	193	193	195	195	195	194	194	194	194	193	193	193	193	188
20	177	177	179	182	184	187	188	191	191	192	194	197	198	200	200	199	202	203	203	194	195	194	192	190	185	184	182	
30	160	163	168	173	176	181	185	186	190	194	200	204	206	214	214	212	214	211	207	206	196	192	180	184	173	169	173	
35	150	154	160	167	171	176	180	183	187	195	201	209	212	215	215	215	215	211	207	200	196	186	180	178	165	160	167	
40	130	144	152	158	164	170	176	180	178	193	194	204	207	210	210	223	227	227	210	196	185	177	173	169	155	150	158	
45	125	134	146	155	157	160	165	171	178	186	193	200	210	225	225	230	236	236	219	201	186	174	168	162	150	142	155	
47.5	116	123	134	145	151	159	163	169	178	191	196	201	215	230	230	240	257	257	237	205	186	169	163	157	142	135	145	
50	106	114	127	136	142	140	157	166	176	188	198	210	221	235	235	256	284	284	284	211	182	162	152	147	133	126	136	
52.5	96	104	120	128	135	142	151	162	173	187	200	215	231	240	240	279	309	309	282	217	173	157	146	140	128	120	128	
55	90	99	113	121	126	135	143	155	166	180	197	215	235	245	245	303	334	334	285	223	173	150	142	136	121	114	121	
57.5	82	83	104	114	120	128	133	139	153	165	184	210	241	255	255	325	352	352	282	225	163	142	134	130	112	106	114	
60	76	84	96	106	110	117	120	126	140	155	175	207	250	263	263	340	364	364	284	225	161	138	128	122	104	95	106	
62.5	68	76	86	97	101	107	110	114	128	145	168	199	254	267	267	346	341	341	277	223	161	134	122	105	97	85	97	
65	62	68	80	90	94	99	104	110	121	138	156	190	218	257	257	359	393	393	263	222	159	127	114	100	91	77	90	
67.5	53	63	73	83	87	92	96	102	115	134	152	179	210	247	247	346	350	340	231	227	150	117	106	93	85	71	83	
70	36	47	67	74	78	82	85	91	104	126	150	177	204	241	241	324	343	333	200	215	134	101	87	84	76	65	74	
72.5	10	29	50	59	65	71	74	77	93	115	142	168	190	219	219	312	320	270	164	188	111	80	52	60	51	51	59	
75	5	8	19	29	35	43	47	65	66	97	120	151	160	168	168	279	275	185	51	144	59	33	41	34	22	27	29	
77.5	2	4	6	7	9	11	12	12	20	38	60	82	80	77	110	188	124	44	8	86	17	7	8	8	5	14	7	
80	0	1	3	4	4	5	8	6	7	7	8	11	12	13	20	85	13	6	4	27	9	3	7	2	1	2	4	
82.5	0	0	0	0	0	0	1	1	1	2	2	2	2	2	4	13	5	3	1	5	2	1	1	1	1	1	0	
85	0	0	0	0	0	0	0	0	0	0	1	1	1	1	2	4	2	1	1	2	1	0	0	0	0	0	0	
87.5	0	0	0	0	0	0	0	0	0	0	1	1	1	0	0	2	1	1	0	1	0	0	0	0	0	0	0	
90-180	0	0	0	0	0	0	0	0	0	0	0	0	0	0	0	0	0	0	0	0	0	0	0	0	0	0	0	

Tabella 2.1 – Tavola delle intensità luminose per ogni piano C per angolo compresi tra gamma=0° (direzione sotto l'apparecchio e 90° (direzione orizzonte) sino a 180° (direzione allo zenit dell'apparecchio). Per correttezza tale tabella non può fermarsi ad angoli gamma di 90° ma deve arrivare sino a 180°. Per questioni di spazio questa tabella si ferma a 90° indicando però che da 90 a 180° i valori tabulati (intensità luminose) sono tutti uguali fra loro in tale intervallo.

NB. Verificare sempre che le tabelle non siano state "tagliate" in quanto per chi non si occupa di inquinamento luminoso è poco interessante ed ingombrante riportare i valori anche per γ maggiori di 90°. Questo si può vedere facilmente se per esempio per $\gamma=87.5^\circ$ l'intensità luminosa è molto diversa da zero e per $\gamma=90^\circ$ l'intensità riportata è zero.

Verificando in corrispondenza della linea evidenziata in rosso di figura 2.5 che corrisponde all'intensità luminosa emessa dall'apparecchio in direzione dell'orizzonte (gamma = 90°) su ogni piano C si capisce la conformità dell'apparecchio alla L.r. 17/00 e s.m.i.



Se uno solo dei valori della linea con gamma uguale a 90° è maggiore di 0, se la tabella è espressa in numeri interi, o maggiore di 0.49 cd/klm, se la tabella è espressa con numeri con la virgola, allora l'apparecchio NON è conforme alla L.r. 17/00 e s.m.i..

Poiché le tabelle non danno la certezza assoluta della veridicità dei dati, una maggiore sicurezza delle misure fotometriche si può avere richiedendo dati fotometrici certificati da enti terzi, come ad esempio certificati da laboratori che possono apporre sugli apparecchi il marchio "Performance" dell'Istituto Marchio di Qualità.

Effetto dell'inclinazione

Un aspetto interessante e da verificare è la posizione di misura dell'apparecchio e l'effettiva posizione di installazione.

In linea di principio quasi tutti gli apparecchi vengono fotometrati con vetro piano orizzontale e si consiglia di installarli in tale posizione.

E' quindi fondamentale la verifica sul certificato di conformità alla legge come specificato al precedente punto b. la posizione di misura dell'apparecchio e l'effettiva posizione di installazione.

Gli apparecchi che risultano conformi alla L.r. 17/00 e s.m.i., se vengano installati in posizione inclinata rispetto alla posizione di misura (in laboratorio) e di conformità, è come se ruotassero la curva fotometrica, per così dire, sull'asse del diagramma per l'angolo di inclinazione. Per conoscere la nuova fotometria associata si potrà procedere come segue:

Analizzare la tabella legata all'apparecchio (posizione orizzontale) **Tabella 2.2**

Se l'apparecchio venisse inclinato di 10° i valori slitterebbero di una casella corrispondente a 10° **Tab. 2.3**

Se l'apparecchio venisse orientato di 30° i valori slitterebbero di una casella corrispondente a 30° **Tab. 2.4**

Tabella 2.2

Angolo	Intensità cd/1000 lm
0°	335
10°	368
20°	391
30°	412
40°	435
50°	487
60°	574
70°	125
80°	12
90°	0
100°	0
110°	0
120°	0
130°	0
140°	0
150°	0
160°	0
170°	0
180°	0

**Apparecchio
conforme alla LR17/00**

Tabella 2.3

Angolo	Intensità cd/1000 lm
0°	368
10°	335
20°	368
30°	391
40°	412
50°	435
60°	487
70°	574
80°	125
90°	12
100°	0
110°	0
120°	0
130°	0
140°	0
150°	0
160°	0
170°	0
180°	0

**Apparecchio non più
conforme alla LR17/00**

Tabella 2.4

Angolo	Intensità cd/1000 lm
0°	412
10°	391
20°	368
30°	335
40°	368
50°	391
60°	412
70°	435
80°	487
90°	574
100°	125
110°	12
120°	0
130°	0
140°	0
150°	0
160°	0
170°	0
180°	0

**Apparecchio non più
conforme alla LR17/00**



c. Tipologia degli apparecchi

La L.r. 17/00 e s.m.i., lascia libertà di scelta sulla tipologia degli apparecchi, fornendo solo alcune 'indicazioni' fortemente auspiccate ma non obbligatorie se si consegue la conformità alla L.r. 17/00 e s.m.i..

Riassumiamo di seguito quelli più evidenti:

1- D.G.R. 7/6162, Articolo 5, "Criteri comuni":

"a) ...a tale fine, in genere, le lampade e gli eventuali elementi di protezione trasparenti devono essere "incassate" nel vano ottico superiore dell'apparecchio stesso;"

2- D.G.R. 7/6162, Articolo 5, "Criteri comuni":

"b) elementi di chiusura preferibilmente trasparenti e piani, realizzati con materiale stabile anti ingiallimento quale vetro, metacrilato ed altri con analoghe proprietà;"

Per quanto riguarda gli apparecchi illuminanti, a parità di conformità sono da preferire apparecchi a vetro piano orizzontale, rispetto agli altri in quanto:

- Non inquinano e non abbagliano,
- Si sporcano meno, e sono più facilmente pulibili,
- Hanno una minore perdita di efficienza,
- Non ingialliscono,
- Sono più resistenti anche ad eventi accidentali,
- Costano meno,
- Non hanno elementi mobili nell'armatura a rischio di cadute,

d. Tipologia degli impianti d'illuminazione

I criteri di scelta delle tipologie di illuminazione e dei sostegni è fortemente condizionato dalla realtà del territorio e deve comunque necessariamente essere commisurata alla destinazione d'uso ed all'ambito territoriale in cui vengono inseriti.

Di seguito è riportata una selezione visiva delle tipologie di impianti d'illuminazione idonei e non idonee ad essere installati o realizzati sul territorio comunale.

E' importante sottolineare che se l'apparecchio appare conforme alla L.r. 17/00 e s.m.i., non è detto che lo sia l'impianto o semplicemente l'installazione a causa di ulteriori fattori che verranno approfonditi nei successivi paragrafi o semplicemente, come già detto, per aver adottato inclinazioni non consone con la tipologia di apparecchio utilizzato.





Figura 2.5 – Apparecchi non conformi con la L.r. 17/00 e s.m.i.. Alcune di queste tipologie presenti anche sul territorio comunale possono facilmente essere adattate (es. i pali a frusta se l'apparecchio installato è a vetro piano e può essere posto con vetro orizzontale) anche mediante l'inserimento di alette schermanti. Purtroppo altre possono solo essere sostituite. (Cortesia: CieloBuio)





Figura 2.6 – Apparecchi conformi alla L.r. 17/00 e s.m.i.. Le tipologie 6 e 8 sono ammesse esclusivamente per l’illuminazione di edifici storici a di alto valore architettonico ove non possa essere fatto altrimenti. (Cortesia: CieloBuio)

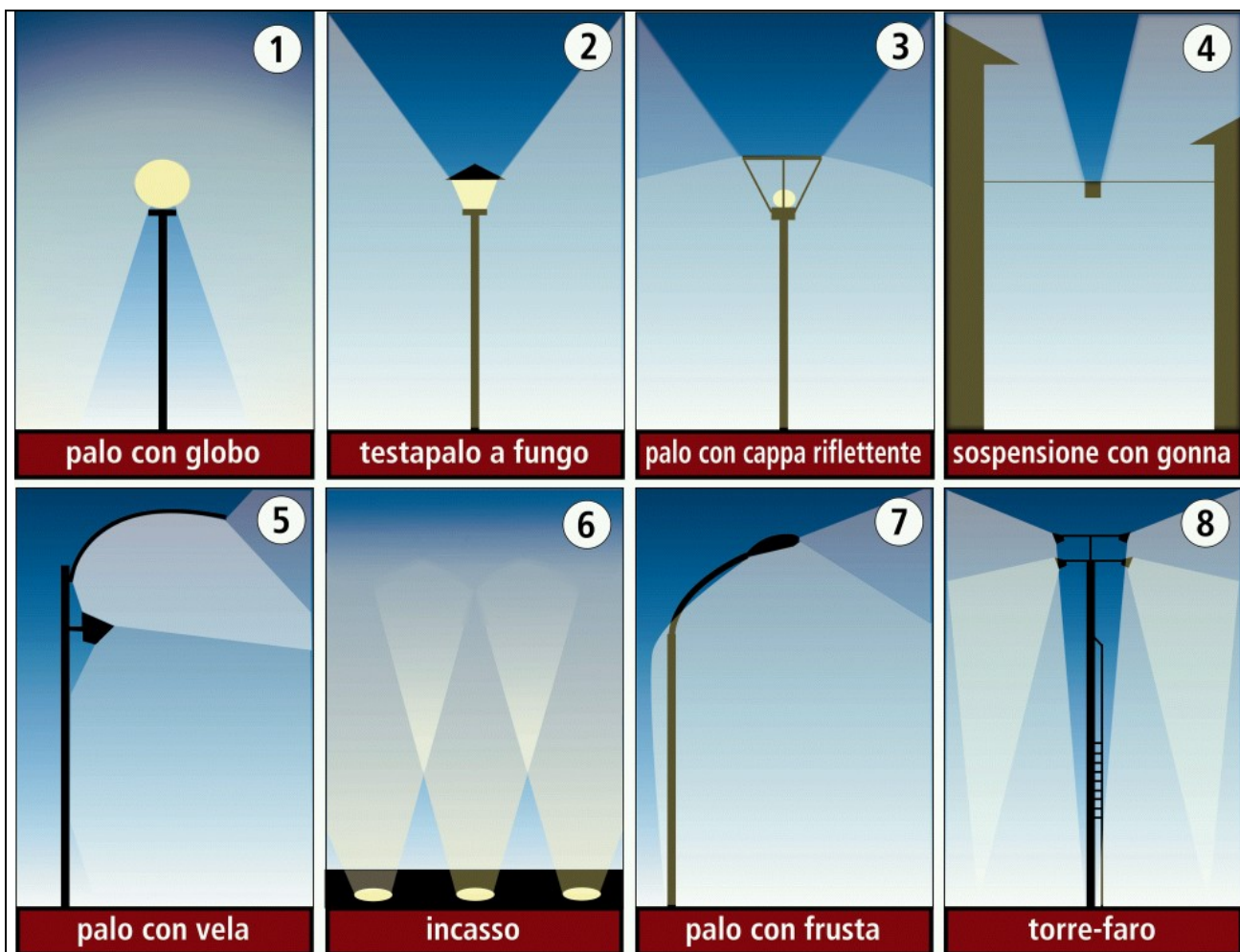

2.4- CONTROLLO DEL FLUSSO LUMINOSO INDIRETTO

Documentazione in parte tratta dall'allegato 6 della D.D.G. della Regione Lombardia n. 8950 del 3 Agosto 2007.

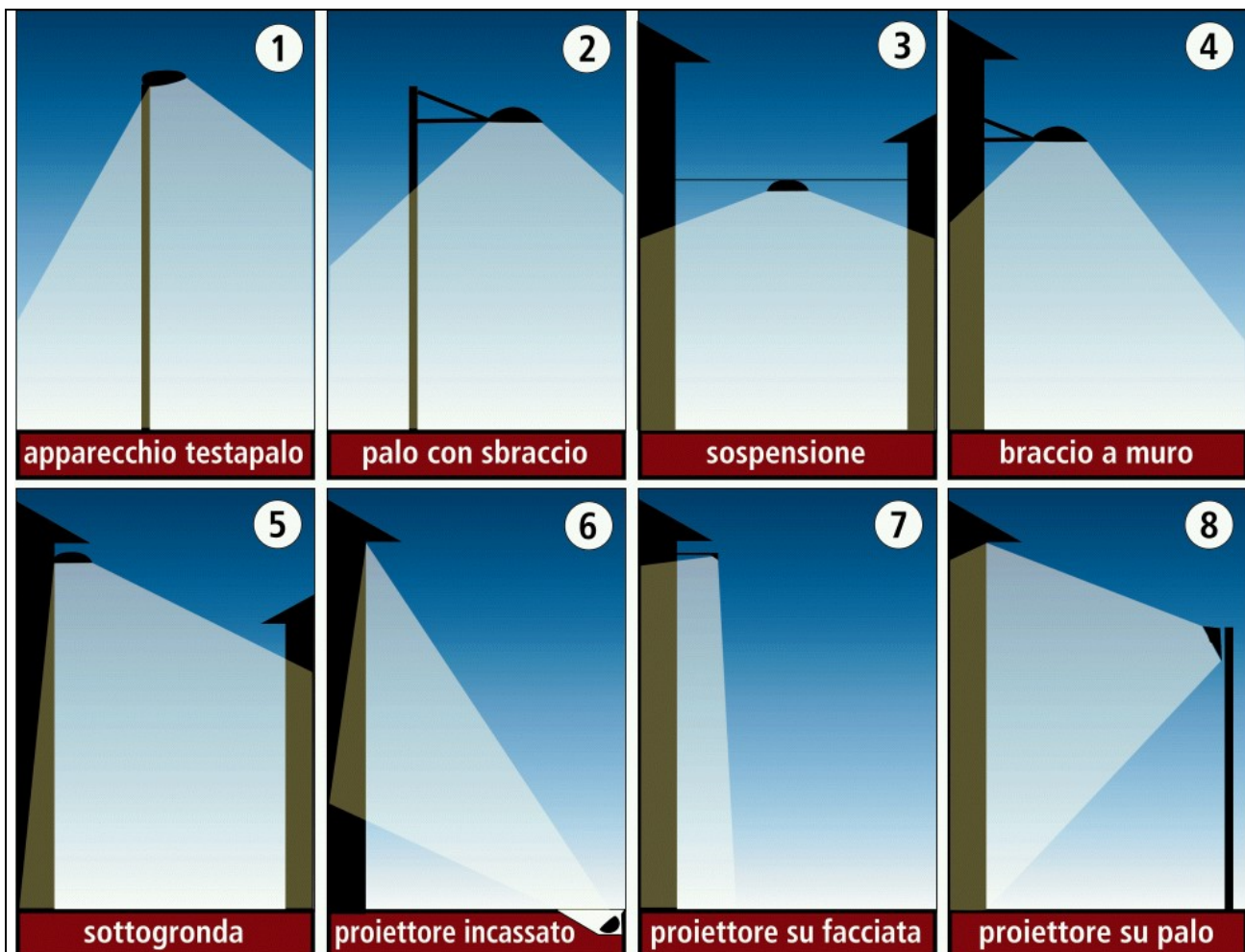
Il controllo del flusso luminoso indiretto viene prescritto dalla legge in termini di limitazione dei parametri illuminotecnici specifici (luminanza media mantenuta ed illuminamenti medi mantenuti) ai valori minimi specificati dalle norme, come le tolleranze di misura specificate dalle norme stesse.

In particolare la L.r. 17/00 e s.m.i. specifica:

D.G.R. 7/6162, Articolo 5, "Criteri comuni" , lettera d):

"luminanza media mantenuta delle superfici da illuminare non superiore ai livelli minimi previsti dalle normative tecniche di sicurezza, nel rispetto dei seguenti elementi guida:

- *calcolo della luminanza in funzione del tipo e del colore della superficie;*
- *impiego, a parità di luminanza, di apparecchi che conseguano impegni ridotti di potenza elettrica e condizioni ottimali di interesse dei punti luce;*
- *impiego di dispositivi in grado di ridurre l'emissione di luce in relazione alla diminuzione comprovata del traffico veicolare, a condizione di non compromettere la sicurezza;*
- *mantenimento, su tutte le superfici illuminate, fatte salve diverse disposizioni connesse alla sicurezza, di valori di luminanza omogenei, non superiori ad 1 cd/m²;*
- *realizzazione di impianti a regola d'arte, così come disposto dalle Direttive CEE, normative nazionali e norme DIN, UNI, NF, assumendo, a parità di condizioni, i riferimenti normativi che concorrano al livello minimo di luminanza mantenuta ed illuminamenti."*

NORME DI RIFERIMENTO

AMBITO DI APPLICAZIONE: strade a traffico motorizzato

UNI 11248: Norma Italiana in vigore da ottobre **2007**

AMBITO DI APPLICAZIONE: strade commerciali, incroci, rotatorie, sottopassi, piste ciclabili, parcheggi, aree esclusivamente pedonali ecc.....

UNI EN 13201: Norma Europea in vigore da fine 2004

AMBITO DI APPLICAZIONE: tutti quelli non ricadenti nelle precedenti categorie

"mantenimento, su tutte le superfici illuminate, fatte salve diverse disposizioni connesse alla sicurezza, di valori di luminanza omogenei, non superiori ad 1 cd/m²;"

a. Applicazioni stradali

Tutti i progetti illuminotecnici in ambito stradale dovranno essere realizzati conformemente alla norma EN13201, utilizzando come riferimento la classificazione stradale prevista nella parte 3 del piano.

Si riportano in particolare le specifiche di progetto ai fini della norma UNI11248.

- Luminanza media mantenuta (Lm)
- Uniformità Generale (Uo)
- Uniformità Longitudinale (Ul)



- Abbagliamento debilitante (Ti)

Definite nella tabella di seguito riportata.

Classe	Luminanze delle superfici stradali			Abbagliamento	SR minimo*
	Lm (minima mantenuta) cd/m2	Uo min (Uniformità generale)	Ul min (Uniformità longitudinale)	Ti massimo (%)	
ME1	2 +tolleranza 15%	0,4 (40%)	0,7 (70%)	10	0,5
ME2	1,5 +tolleranza 15%	0,4 (40%)	0,7 (70%)	10	0,5
ME3a	1,0 +tolleranza 15%	0,4 (40%)	0,7 (70%)	15	0,5
ME3b	1,0 +tolleranza 15%	0,4 (40%)	0,6 (60%)	15	0,5
ME3c	1,0 +tolleranza 15%	0,4 (40%)	0,5 (50%)	15	0,5
ME4a	0,75+tolleranza 15%	0,4 (40%)	0,6 (60%)	15	0,5
ME4b	0,75 +tolleranza 15%	0,4 (40%)	0,5 (50%)	15	0,5
ME5	0,5 +tolleranza 15%	0,35 (35%)	0,4 (40%)	15	0,5
ME6	0,3 +tolleranza 15%	0,35 (35%)	0,4 (40%)	15	Nessuna richiesta

Tabella 2.2: Parametri illuminotecnici di progetto in ambito stradale. *SR: Questo criterio può essere applicato solo quando non vi sono aree di traffico con requisiti propri adiacenti alla carreggiata.

b. Altre applicazioni

1. Zone pedonali e giardini
2. Parcheggi
3. Piste Ciclabili
4. Rotonde e intersezioni
5. Sottopassi

Nella progettazione dei seguenti ambiti di applicazione è necessario fare riferimento alla norma EN13201 illustrata più ampiamente nella parte 3 del piano. Ci limiteremo a riportare una tabella riassuntiva dei parametri progettuali di riferimento minimi o massimi.

Applicazione	Classe EN 13201	Parametro di Progetto	Grandezza Illuminotecnica di Progetto [U.M.]	Grandezza Illuminotecnica da Verificare 1 [U.M.]	Parametro da Verificare	Grandezza Illumin. da Verificare 2 [U.M.]
.Zone Pedonali .Giardini .Parcheggi .Piste Ciclabili	S	Illuminamento Orizzontale	Emedio Minimo Mantenuto [lux]	Emin Mantenuto [lux]	Illuminamento Semicilindrico	Esc. minimo Mantenuto [lux]
.Rotatorie .Intersezioni principali .dove non è applicabile la classe ME	CE	Illuminamento Orizzontale	Emedio minimo mantenuto [lux]	Uo Uniformità di Emedio (Emedio/Emin)	Illuminamento Verticale	Ev minimo mantenuto [lux]
.Altri ambiti	-	Luminanza	Lmedio minimo mantenuto [cd/m2]		-	-

Tabella 2.3 – Riferimenti al fine della progettazione illuminotecnica di ambiti non stradali



Ai fini del rispetto della L.r. 17/00 e s.m.i. deve essere preso come parametro di progetto, con le dovute tolleranze di misura definite nella norma, l'illuminamento orizzontale.

Parametri minimi o massimi di progetto da verificare.

Illuminamento orizzontale				Illuminamento semicindrico	
Classe	E. Medio (minimo mantenuto) lx	U ₀ Emedio minimo	Ti (incremento di soglia) % massimo	Classe	E _{sc} minimo lx
CE0	50 +tolleranza 15%	0,4 (40%)	10	ES1	10
CE1	30 +tolleranza 15%	0,4 (40%)	10	ES2	7,5
CE2	20 +tolleranza 15%	0,4 (40%)	10	ES3	5
CE3	15 +tolleranza 15%	0,4 (40%)	15	ES4	3
CE4	10 +tolleranza 15%	0,4 (40%)	15	ES5	2
CE5	7,5 +tolleranza 15%	0,4 (40%)	15	ES6	1,5
Classe	E. Medio (minimo mantenuto) lx	E. minimo lx	Ti (incremento di soglia) % massimo	ES7	1
S1	15 +tolleranza 15%	5	15	ES8	0,75
S2	10 +tolleranza 15%	3	15	ES9	0,5
S3	7,5 +tolleranza 15%	1,5	15	Illuminamento verticale	
				Classe	E _v minimo lx
S4	5 +tolleranza 15%	1	20	EV3	10
S5	3 +tolleranza 15%	0,6	20	EV4	7,5
S6	2 +tolleranza 15%	0,6	20	EV5	5
S7	Non determinato				

Tabella 2.4: Parametri illuminotecnici di progetto delle classi S-CE-EV-Es.



2.5- SORGENTI LUMINOSE EFFICIENTI

a. Tipologie

L.r. 17/00. Art.6, comma 2:

"... gli stessi devono essere equipaggiati di lampade con la più alta efficienza possibile in relazione allo stato della tecnologia...."

D.G.R. 7/6162, Art.5 "criteri comuni" comma 2:

"...lampade ad avanzata tecnologia ed elevata efficienza luminosa, quali al sodio a bassa pressione o al sodio ad alta pressione, in luogo di quelle con efficienza luminosa inferiore. Nei soli casi ove risulti indispensabile un'elevata resa cromatica è consentito l'impiego di lampade a largo spettro, agli alogenuri metallici, a fluorescenza compatte e al sodio a luce bianca, purché funzionali in termini di massima efficienza e minor potenza installata..."

D.D.G. della Regione Lombardia n. 8950 del 3 Agosto 2007

Allegato 3

Come riportato nel D.D.G. n. 8950

La L.r. 17/00 e s.m.i. privilegia le lampade al sodio alta pressione e bassa potenza, ed in particolare quelle al sodio alta pressione da 50 e 70W, in quanto meno inquinanti dell'intero spettro elettromagnetico.

Solo ove strettamente necessario in ambiti pedonali, possono essere utilizzate anche sorgenti a maggiore resa cromatica ($R_a > 65$) ma con efficienza paragonabili a quelle del sodio ad alta pressione, a parità di potenza e quindi con efficienze superiori 89lm/W. Nello specifico è consentito l'impiego di tali sorgenti nel centro storico, aree commerciali, monumenti, edifici, aree di aggregazione e centri storici in zone di comprovato valore culturale e/o sociale.

Questo principio si integra con quello altrettanto importante di contenimento delle potenze installate per ogni singolo impianto ed applicazione:

- in senso puntuale, in quanto a parità di applicazione e di punti luce è preferibile l'utilizzo di lampade a minore potenza (anche se meno efficienti). Per esempio, se in ambito esclusivamente pedonale, un parco può essere illuminato con le sorgenti a fluorescenza da 23W o tipo a ioduri bruciatore ceramico da 20 o 35W, è preferibile piuttosto che utilizzare lampade da 70W al sodio alta pressione. E' evidente che questa valutazione va fatta a parità di punti luce altrimenti non si sta operando in modo compatibile con la filosofia ed i contenuti della Lr. 17/00 e succ. integrazioni.

- in senso generale, in quanto le scelte progettuali devono mirare alla riduzione delle potenze installate ed all'ottimizzazione degli impianti anche dal punto di vista manutentivo. Per esempio, dove possono essere utilizzati sistemi a LED, di segnalazione o di evidenziazione, anche se l'efficienza è inferiore rispetto ad una



lampada al sodio alta pressione, il loro utilizzo è preferibile in quanto le potenze installate ed i costi manutentivi vengono abbattuti pesantemente (vista l'aspettativa di vita dei led dalle 4 alle 7 volte superiore a quella di lampade tradizionali). L'utilizzo di sorgenti e degli apparecchi a LED non deroga comunque dalla prescrizione della L.r.17/00 e s.m.i. di emissione massima di 0.49cd/klm a 90° ed oltre.

- l'incremento di potenza significa per ogni tipologia di sorgente luminosa incremento di efficienza, e quindi non è in linea con le indicazioni della Lr17/00 e succ. integrazioni. Utilizzare per esempio, sorgenti luminose ad alta potenza agli ioduri metallici da 400W, solo perché efficienti quanto le sorgenti al sodio alta pressione da 70W, quando queste ultime sarebbero sufficienti ad ottenere i risultati illuminotecnici richiesti dalle norme e per legge.

Riassumendo le sorgenti luminose privilegiate sono:

- Stradale: Sodio alta pressione con potenze in relazione alla classificazione illuminotecnica della strada.
- Pedonale: Sodio alta pressione ed in specifici e limitati ambiti, ioduri metallici a bruciatore ceramico con efficienza >89lm/W
- Impianti sportivi: ioduri metallici tradizionali
- Parchi, ciclabili e residenziale: Fluorescenza, sodio alta pressione e in specifici e limitati ambiti, ioduri metallici a bruciatore ceramico con efficienza >89lm/W
- Monumenti ed edifici di valore storico, artistico ed architettonico: sodio alta pressione nelle sue tipologie o ioduri metallici a bruciatore ceramico con efficienza >89lm/W in relazione alle tipologie e colori delle superfici da illuminare.

Le sorgenti previste nella redazione del piano, tenendo in considerazione il colore dei materiali prevalenti, riflessioni e aspetti estetico/funzionali dell'impianto cittadino, nonché la normativa esistente, in particolare la legge regionale n°17/2000, sono le seguenti:

- Lampade ai vapori di sodio ad alta pressione - Tipo 1:

Costituite da un tubo di scarica in alluminio policristallino racchiuso all'interno di un bulbo di vetro. Bulbo tubolare esterno in vetro trasparente, posizione di funzionamento universale.

Temperatura colore T = 1950°K

Attacco: E27 - E40

Resa Cromatica Ra=25

Efficienza 85-130 lm/W

Potenze: comprese fra 50 a 250W privilegiando le potenze inferiori in relazione alla tipologia di strada.

Applicazione: Illuminazione di aree urbane e pubbliche o private.





Figura 2.7 – Caratteristiche principali di alcune tipologie di Lampade al sodio alta pressione

- **Lampade ai vapori di sodio ad alta pressione - Tipo 2:**

Costituite da un tubo di scarica in alluminio policristallino racchiuso all'interno di un bulbo di vetro. Bulbo tubolare esterno in vetro trasparente, posizione di funzionamento universale.

Temperatura colore T = 2150°K

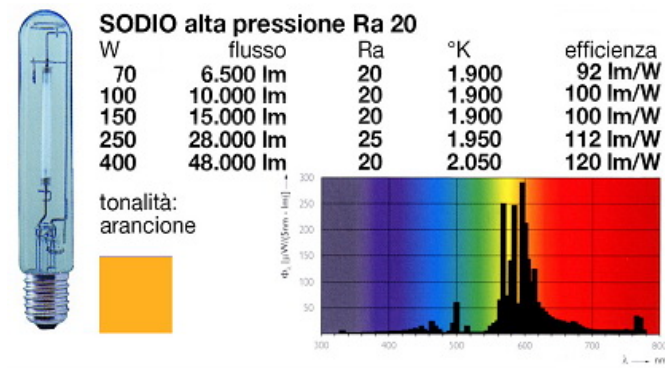
Attacco: E27 - E40

Resa Cromatica Ra=65

Efficienza max 95 lm/W

Potenze: Sino a 150W

Applicazione: Illuminazione in cui sia richiesto equilibrio fra colore della luce ed efficienza.



Figura 2.8 – Caratteristiche principali di alcune tipologie di Lampade al sodio alta pressione a Ra maggiorato

- **Lampade ai vapori di sodio a bassa pressione:**

Costituite da un tubo di scarica ad U all'interno di un bulbo in vetro trasparente alla radiazione visibile, ma riflettente la radiazione infrarossa al fine di aumentare l'efficienza luminosa che risulta la massima attualmente raggiunta.

Temperatura colore T=1800 K

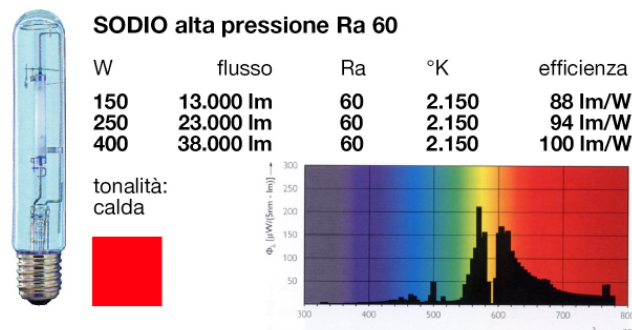
Attacco: BY22D

Efficienza 100-205 lm/W

Applicazione: Illuminazione di strade dove la resa cromatica non sia essenziale (zone artigianali o industriali), incroci stradali (il colore arancione permette di allertare l'utente della strada). Illuminazione dove si desideri la lampada con la massima efficienza possibile.





VAPORI DI SODIO bassa pressione

W	flusso	Ra	°K	efficienza
135	23.000 lm	MC	1.800	170 lm/W

tonalità:
arancione



Figura 2.9 – Caratteristiche principali di alcune tipologie di Lampade al sodio bassa pressione

- Lampade fluorescenti compatte a risparmio energetico:

Durata: oltre 15.000 ore

Temperatura colore T = 3000°K

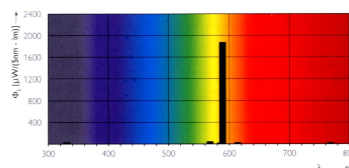
Resa Cromatica Ra sino a 82

Potenze: Sino a 36W

Applicazione: Illuminazione di aree in cui vi sia presenza di verde. Il loro utilizzo è anche utile in quanto avendo accensione immediata possono essere utilizzati per illuminazione di ciclabili o passaggi pedonali regolati da sensori di movimento.

- Lampade ad alogenuri metallici – Tipo 1:

Brucciatore ceramico

Durata: oltre 7.000 ore

Temperatura colore T = 3000°K

Resa Cromatica Ra=83

Efficienza: >89 lm/W

Potenze: da 35 a 150W

Applicazione: Illuminazione di aree limitate per cui è richiesta un elevata resa cromatica (alcuni elementi del centro storico come monumenti o passeggiate pedonali). Il loro impiego è spesso indicato per l'illuminazione decorativa dei manufatti. Data la loro durata limitata ed alto potere inquinamento dello spettro elettromagnetico, limitarne l'uso ove strettamente necessario.

IODURI METALLICI bruciatore ceramico



W	flusso	Ra	°K	efficienza
35/830	3.400 lm	81	3.000	89 lm/W
70/830	6.600 lm	83	3.000	92 lm/W
150/830	14.000 lm	85	3.000	95 lm/W

tonalità:
calda



Figura 2.10 – Caratteristiche principali di alcune tipologie di Lampade agli ioduri metallici ad alta efficienza

- Lampade ad alogenuri metallici – Tipo 2:

Durata: oltre 7.000 ore

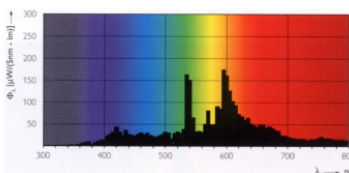

Temperatura colore $T = 4500^{\circ}\text{K}$

Resa Cromatica $Ra=65$

Efficienza: $>68 \text{ lm/W}$

Potenze: da 250 a 1000W

Applicazione: Illuminazione di aree limitate per cui è richiesta un'elevata resa cromatica (tipicamente impianti sportivi). Data la loro bassa efficienza, durata limitata, l'alto potere inquinamento dello spettro elettromagnetico ed infine le alte potenze impiegate limitarne l'uso ove strettamente necessario.



Figura 2.11 – Caratteristiche principali di alcune tipologie di Lampade agli ioduri metallici

La scelta di questi tipi di sorgenti luminose si fonda su precise considerazioni.

1. Le caratteristiche cromatiche delle lampade si adattano particolarmente alle superfici cui sono destinate (la temperatura correlata di colore è infatti compatibile con la curva di riflessione delle superfici di interesse).
2. La temperatura correlata di colore è stata scelta in relazione ai materiali di costruzione ed al tipo di fruizione delle aree. Le sorgenti impiegate risultano facilmente focalizzabili e con una buona stabilità di colore.
3. L'efficienza luminosa elevata consente di limitare la potenza elettrica installata ed assorbita, contenendo quindi i costi di esercizio dell'impianto.
4. Le sorgenti luminose selezionate hanno tutte una vita media-elevata.
5. Si evita l'utilizzo di lampade con un elevato impatto ambientale e contenenti in particolare mercurio.

Per quanto riguarda le caratteristiche cromatiche delle lampade ricordare che:

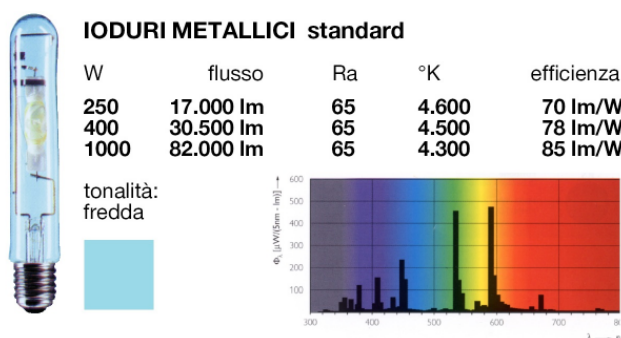
- esse devono adattarsi alle superfici cui sono destinate (la temperatura di colore è infatti compatibile con la curva di riflessione delle superfici di interesse).
- La temperatura di colore va scelta in relazione ai materiali di costruzione ed al tipo di fruizione delle aree.

b. Eliminazione sorgenti luminose ad elevato impatto ambientale

La scelta del piano dell'illuminazione è quella di eliminare le sorgenti di luce ai vapori di mercurio.

Per tale motivo si ritiene esclusa la realizzazione futura di impianti dotati di tali sorgenti e il piano deve prevedere la graduale sostituzione di tutti gli impianti dotati di lampade a vapori di mercurio o similari quali quelle pre miscelate, il tutto per valutazioni di varia natura tecnica, economica, ambientale e legislativa:



1. La ridotta efficienza (minore di 60lm/W) e l'evidente decadimento del flusso luminoso nel tempo non permette il raggiungimento degli obiettivi della legge di ottimizzazione degli impianti d'illuminazione e di massimizzazione dell'efficienza.
2. Il costo di smaltimento di tali lampade, essendo classificate ai sensi del D.LGS. N.22/97 -D.Lgs. 5 feb.1997 n° 22 – D.Lgs. 8 nov. 1997 n° 389 – L. 9 dic. 1996 n° 426 come rifiuti pericolosi, ha una incidenza non trascurabile sul costo della lampada è indicativamente pari se non superiore a quello di ciascuna lampada nuova dello stesso tipo rendendo quindi in definitiva il costo comparabile con lampade al sodio ad alta pressione.
3. La DIRETTIVA 2002/95/CE DEL PARLAMENTO EUROPEO E DEL CONSIGLIO del 27 gennaio 2003 "sulla restrizione dell'uso di determinate sostanze pericolose nelle apparecchiature elettriche ed elettroniche", già in vigore il 13.02.2003, mette definitivamente al bando tali lampade dal territorio europeo dal 1° luglio 2006.
4. La sostituzione di lampade ai vapori di mercurio con lampade al sodio alta pressione permette inoltre di conseguire risultati sia dal punto di vista del risparmio che dell'illuminamento notevolmente superiori come di seguito evidenziato della tabella 2.6.

VECCHIA LAMPADA	NUOVA LAMPADA	INCREMENTO DEL FLUSSO LUMINOSO	RISPARMIO INDICATIVO [W]
80W Mercurio	50W Sodio AP	- 6% (da 3600 a 3400 lumen)	37,5% (> se aumenta Interdistanza)
80W Mercurio	70W Sodio AP	+ 80% (da 3600 a 6500 lumen)	12,5% (> se aumenta Interdistanza)
125W Mercurio	70W Sodio AP	+ 5% (da 6200 a 6500 lumen)	44%
125W Mercurio	100W Sodio AP	+ 61% (da 6200 a 10000 lumen)	20% (> se aumenta Interdistanza)
250W Mercurio	150W Sodio AP	+19% (da 12500 a 14700 lumen)	40% (> se aumenta Interdistanza)

Tabella 2.4 – Confronto e possibili sostituzioni di lampade ai vapori di mercurio con lampade al sodio alta pressione. I risultati conseguibili in termini di migliore illuminazione a terra sono generalmente di gran lunga superiori al mero computo dell'incremento di flusso luminoso in quanto spesso si passa da corpi illuminanti di bassissima efficienza a corpi illuminanti di nuova generazione.

VECCHIA LAMPADA		NUOVA LAMPADA	INCREMENTO DEL FLUSSO LUMINOSO	INCREMENTO FLUSSO A TERRA STIMATO
80W Mercurio	=>	70W Sodio AP	+ 80%	100-110% (+ che raddoppia)
125W Mercurio		100W Sodio AP	+ 61%	90-100% (raddoppia)
125W Mercurio		150W Sodio AP	+ 240%	300% (triplica)
250W Mercurio		250W Sodio AP	+ 225%	280-300% (triplica)

Tabella 2.5 – Incremento del flusso luminoso complessivo stimato.

Il risultato di tabella 5.5 è di un grande squilibrio fra il prima ed il dopo in quanto si innesca uno squilibrio dei livelli d'illuminazione e di percezione del territorio, che falsa il resto del territorio facendolo sembrare per confronto completamente buio ed insicuro, imponendo quindi un incremento a catena dei livelli di illuminazione e dei dispendi energetici.



2.6- OTTIMIZZAZIONE DEGLI IMPIANTI

D.G.R. 7/6162, Articolo 5, "Criteri comuni" , lettera d):

"luminanza media mantenuta delle superfici da illuminare non superiore ai livelli minimi previsti dalle normative tecniche di sicurezza, nel rispetto dei seguenti elementi guida:

- *calcolo della luminanza in funzione del tipo e del colore della superficie;*
- *impiego, a parità di luminanza, di apparecchi che conseguano impegni ridotti di potenza elettrica e condizioni ottimali di interasse dei punti luce;*
- *impiego di dispositivi in grado di ridurre l'emissione di luce in relazione alla diminuzione comprovata del traffico veicolare, a condizione di non compromettere la sicurezza;*
- *mantenimento, su tutte le superfici illuminate, fatte salve diverse disposizioni connesse alla sicurezza, di valori di luminanza omogenei, non superiori ad 1 cd/m²;*
- *realizzazione di impianti a regola d'arte, così come disposto dalle Direttive CEE, normative nazionali e norme DIN, UNI, NF, assumendo, a parità di condizioni, i riferimenti normativi che concorrano al livello minimo di luminanza mantenuta ed illuminamenti."*

LR 17/00, Art. 6, comma 10bis, lettera c):

"c) dispone l'impiego, a parità di luminanza, di apparecchi che conseguano impegni ridotti di potenza elettrica, condizioni ottimali di interasse dei punti luce e ridotti costi manutentivi; in particolare, i nuovi impianti di illuminazione stradali tradizionali, fatta salva la prescrizione dell'impiego di lampade con la minore potenza installata in relazione al tipo di strada ed al suo indice illuminotecnico, devono garantire un rapporto fra interdistanza e altezza delle sorgenti luminose non inferiore al valore di 3.7. Sono consentite soluzioni alternative solo in quanto funzionali alla certificata migliore efficienza generale dell'impianto."

a. Ambito stradale

L'ottimizzazione degli impianti d'illuminazione stradale si può conseguire con il concorso (D.D.G. n. 8950 del 3 agosto 2007):

- di una corretta classificazione (capitolo 4 del piano),
- dell'utilizzo dei valori minimi di luminanza previsti dalle norme,
- dell'utilizzo, a parità di condizioni illuminotecniche e numero di sostegni di corpi illuminanti che conseguono la minore potenza installata ed i maggiori risparmi di esercizio e manutentivi.



Indice Illuminotecnico	Potenze consigliate	Potenze consigliate (se la larghezza della carreggiata è superiore a 8 metri)
1 ($L_m=0.3$ cd/m ²)	50W-70W	70W
2 ($L_m=0.5$ cd/m ²)	50W-70W	100W-150W (statisticamente non più del 10% dei casi)
3 ($L_m=0.75$ cd/m ²)	70W	100W (statisticamente il 25-35% dei casi) 150W (statisticamente solo il 10-15% dei casi)
4 ($L_m=1$ cd/m ²)	70W-100W	150W (statisticamente solo il 20-30% dei casi)
5 ($L_m=1.5$ cd/m ²)	100W-150W	150W (statisticamente il 50% dei casi)
6 ($L_m=2$ cd/m ²)	150W-250W	250W (statisticamente il 40% dei casi)

Tabella 2.6 Orientativa (per ottimizzare i risparmi ed i risultati illuminotecnici): si vedano i progetti illuminotecnici campione della PARTE 3 del piano

A completamento dei concetti sopra espressi, la legge regionale specifica inoltre per i nuovi impianti d'illuminazione un rapporto minimo di "interdistanza su altezza" dei sostegni maggiore di 3,7 a parità degli altri parametri di ottimizzazione. E' possibile conseguire un rapporto superiore a 3,7, anche per carreggiate di larghezza pari a 14 metri, ma è necessario cercare sempre il corpo illuminante più adeguato a ciascuna esigenza installativa ed applicativa.

Sono evidenti le seguenti osservazioni emerse dall'applicazione della L.r. 17/00 e s.m.i.:

- per *impianti di illuminazione stradali tradizionali* si intende qualsiasi impianto d'illuminazione che utilizza corpi illuminanti posti su sostegni o a parete, sia di tipo stradale che di arredo urbano (lanterna o altro),
- il rapporto minimo accettabile di 3.7 non è conseguibile ovviamente, solo ed unicamente in corrispondenza di ostacoli invalicabili, quali viali alberati o in corrispondenza di incroci,
- sono ammessi apparecchi su entrambi i lati della strada (quinconce o bilaterali) o a centro strada, solo in caso di carreggiate separate, sempre nel rispetto d un rapporto minimo accettabile di 3.7. Per installazioni quinconce tal rapporto è riferito a apparecchi consecutivi ma su lati opposti della carreggiata e per bilaterali frontali deve essere moltiplicato per 2.
- La frase *Sono consentite soluzioni alternative solo in quanto funzionali alla certificata migliore efficienza generale dell'impianto* non contempla la deroga a rapporto minimo accettabile di 3.7, se si utilizzano sistemi di riduzione di flusso luminoso (peraltro altrettanto obbligatori) o se si persegue il confronto con corpi illuminanti con potenze inferiori, ma complessivamente superiori per km di strada e con maggiori costi manutentivi.
- In caso di viali alberati, ostacoli, incroci, l'interdistanza è forzatamente limitata da tale presenza e spesso il rapporto 3.7 non è perseguibile. Si ricorda comunque che 3.7 ha valore all'interno di un progetto illuminotecnico di un tratto rettilineo di strada e come tale deve essere inteso, rivalutando la situazione in corrispondenza di intersezioni. Prevedere indicativamente la posizione dei sostegni in modo da non interferire con passaggi, ostacoli vari, curve strette o comunque alberi, mediando affinché il valore medio del rapporto interdistanza altezza non sia inferiore a 3.7

L'ottimizzazione si ottiene solo con una progettazione illuminotecnica accurata che tenga conto e ricerchi la configurazione dell'impianto che meglio soddisfi le seguenti indicazioni:

1. massimizzare il rapporto interdistanza su altezza palo, scegliendo i progetti con rapporti minimi. Adottare come linee guida i valori suggeriti nella tabella 2.6.



2. minimizzare la potenza installata per chilometro di strada.

Adottare come linee guida i valori suggeriti nella tabella 2.5.

3. minimizzare i costi di esercizio e di manutenzione.

Per ottenere i risultati richiesti scegliere accuratamente i corpi illuminanti normalmente preferendo quelli che, a parità di condizioni con corpo con vetro piano orizzontale, sono caratterizzati da curve fotometriche molto aperte e fortemente asimmetriche lungo l'asse trasversale alla strada per riuscire a coprire in modo uniforme tutta la strada e le sue aree attinenti.

Non sempre gli apparecchi che permettono la massimizzazione del rapporto interdistanza/altezza palo sono quelli da preferire in quanto a volte questa ottimizzazione non coincide con la minimizzazione della potenza installata (maggiori risparmi sui consumi energetici) o con la minimizzazione del numero di apparecchi installati (che si ottiene con la massimizzazione dell'interdistanza e minimizza i costi di installazione e di manutenzione).

b. Easy Light - Save the Sky e verifica della conformità alla L.r. 17/00 e s.m.i.

Di seguito viene illustrato uno strumento che può essere un valido aiuto per le verifiche dell'illuminazione pubblica ed in generale del rispetto della L.r. 17/00 e s.m.i..

Easy Light - Save the Sky, è un programma di illuminotecnica, rivolto a principianti ed esperti, che si prefigge di ottimizzare i processi relativi alla progettazione illuminotecnica delle strade a traffico veicolare:

- Ottimizzazione delle interdistanze degli apparecchi di illuminazione,
- Minimizzare le potenze installate per km di strada,
- Minimizzare (compatibilmente con le normative tecniche e/o di sicurezza) la luminanza media mantenuta,
- Sfruttare al meglio e scegliere le migliori ottiche stradali,
- Ed infine abbattere il flusso luminoso inviato direttamente verso il cielo nel rispetto della LR della Lombardia 17/00 e succ. integrazioni.

Easy Light può essere usato anche per la verifica della conformità dei corpi illuminanti alla L.r. 17/00 e s.m.i. per visualizzare le tabelle fotometriche ed in particolare i valori per gamma maggiore o uguale a 90°.

Nei programmi d'illuminotecnica in commercio, il progettista decide i parametri della strada, quindi quelli di calcolo e poi il risultato che ne esce viene confrontato acriticamente con le norme tecniche. Se si rientra nei valori prefissati il progetto è completo altrimenti viene ripetuto il calcolo con valori diversi.

Easy Light: stabiliti i parametri della strada, ed i valori da rispettare per soddisfare le norme tecniche, ottimizza le variabili di calcolo al fine di ricercare le configurazioni che consentono il maggior risparmio energetico, realizzativo, manutentivo e di gestione.

Il programma è gratuito e scaricabile all'indirizzo: <http://www.cielobuio.org>



Una copia personalizzata di tale software è parte integrante di tale piano della luce.

STS E' stato costruito nel pieno adempimento della norme UNI 11248 e fa riferimento ai sistemi di calcolo propri delle CIE30 ed è stato recentemente aggiornato per le norme EN13201.

Easy Light - Save the Sky fornisce analoghi risultati a quelli dei più noti software in commercio, con modeste differenze (sul valore della luminanza del 2-3%, maggiore talvolta per UG e Ul in base alle definizioni di osservatori

prescelte da ciascun programma). I Programmi di riferimento principalmente utilizzati per verificare l'attendibilità di Save the Sky sono: LiteStar 4.1 e 5.0, Relux 3.0, ewoEXCALC 1.01.03.

IMPORTANTE: Easy Light - Save the Sky NON è un programma di progettazione illuminotecnica, anche se fornisce tutte le informazioni necessarie per la PROGETTAZIONE e per la VERIFICA illuminotecnica.

Easy Light - Save the Sky fornisce però i parametri migliori per conseguire la migliore progettazione illuminotecnica. E' quindi una guida per scegliere i parametri per progettare l'illuminazione delle strade con uno o più programmi fra le decine degli stessi disponibili in commercio e per questo realizzati.

I risultati ottenibili sono molto interessanti in quanto STS riesce ad incrementare mediamente dal 20 al 40% le prestazioni di un progetto illuminotecnico standard.



Figura 2.12 – Schermata principale di STS – Easy Light

c. Ambiti di applicazione NON stradale

Linee guida di ottimizzazione (D.D.G. n. 8950 del 3 agosto 2007):

- il fattore da ottimizzare in tale ambito è la potenza installata (puntuale e complessiva) che deve essere la minore possibile a parità di fattore di utilizzazione, sempre nel rispetto delle norme tecniche e di sicurezza vigenti (EN13201), e qualora queste non siano applicabili, con luminanze medie mantenute non superiori a 1cd/m².
- Utilizzare, a parità di condizioni, apparecchi che conseguono la minore potenza installata ed il maggiore risparmio manutentivi.

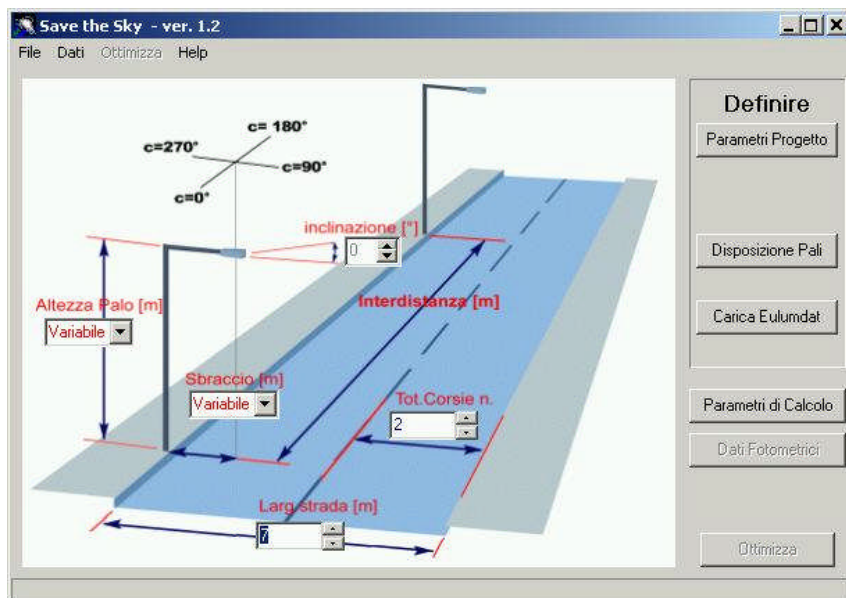
Per quanto attiene alle prescrizioni normative, la legge non specifica valori da conseguire ma solo che il progettista deve dimostrare nella sua relazione di aver cercato di conseguire i maggiori risultati in termini di ottimizzazione e risparmio energetico.

Nello specifico, in impianti d'illuminazione di piste ciclabili o ciclopedonali, qualora il passo installativo non sia vincolato dall'utilizzo di sostegni condivisi con l'illuminazione stradale, può essere considerato come minimo efficace un rapporto interdistanza/altezza minimo di progetto di 4,5.



2.7 - SISTEMI PER LA RIDUZIONE DEL FLUSSO LUMINOSO

D.G.R. 7/6162, Art. 5. "Criteri comuni", lettera d):

"impiego di dispositivi in grado di ridurre, entro le ore 24.00, l'emissione di luce in misura non inferiore al 30% rispetto alla situazione di regime, a condizione di non compromettere la sicurezza;"

D.D.G. della Regione Lombardia n. 8950 del 3 Agosto 2007

Allegato 4

a. Sistemi per la riduzione del flusso luminoso: tipologie e differenze

Se si vogliono fare approfondimenti in materia si rimanda ai successivi capitoli 7 e 9.

Vogliamo solo ricordare in questa sezione che i sistemi di "riduzione del flusso luminoso" chiamati "tutta notte mezzanotte" che in pratica consistevano nello spegnere alternativamente dei punti luce (disposti su due linee elettriche distinte) non è una soluzione che si può più perseguire con le nuove norme tecniche di settore perché si compromette l'effettiva uniformità dell'illuminazione del manto stradale.

b. Quando utilizzare tali sistemi

- Sono **OBBLIGATORI SEMPRE** ove è conveniente economicamente ed è possibile calcolare un rientro negli investimenti con i risparmi conseguiti in tempi inferiori alla vita media dell'impianto considerando però i costi indotti che richiedono.
- Per impianti centralizzati con meno di 3.5 kW questo intervento **NON** è un intervento economicamente conveniente a meno che non siano previste estensioni dell'impianto medesimo. In tale caso i sistemi di telecontrollo punto a punto sono comunque sempre applicabile e più flessibili.
- In tutti gli impianti non stradali, ove comunque **NON** è richiesto un requisito di uniformità normativa, continua a valere la scelta corretta di spegnimento totale, o parziale degli impianti medesimi.

c. Consigli per la scelta del prodotto

Il mercato negli ultimi anni si è polverizzato e dequalificato, infatti numerose aziende si sono messe nel settore anche senza esperienza specifica producendo sistemi e soluzioni con tutte le tipologie sopra elencate talvolta mai testate in campo.

Qualche consiglio pratico per la scelta:

- 1- Gestione **FACILE**: mediante sistemi hardware e software semplici ed alla portata di tutti. Deve poter essere usato del semplice installatore che gestisce un servizio per il comune e dall'UT comunale che fa da se con un semplice Pc e con le sempre limitate risorse umane.
- 2- Gestione post-vendita: con manutenzioni programmate del sistema richiedendo anche la disponibilità ed il supporto in campo dell'azienda produttrice (anche in questo caso si vede la serietà).
- 3- Scegliere Aziende con sistemi di qualità di gestione del prodotto e che sono in grado di fornire soluzioni integrate e/o multiple

Selezionare aziende che possano dimostrare risultati certificabili, e magari vi permettano di contattare direttamente altri comuni che hanno adottato tali soluzioni per confrontarvi direttamente con loro.



2.8- REQUISITI ILLUMINOTECNICI MINIMI

Di seguito nelle tabelle riportate sono indicati dei valori consigliati di progetto qualora procedere nella realizzazione di nuovi progetti illuminotecnici in funzione delle rispettive classificazioni di strade a traffico motorizzato e non.

a. Requisiti per l'illuminazione stradale

Classe	Tipo di strada e ambito territoriale	Indice di categoria illuminotecnica	Tipo di Lampade	Resa Cromatica (x SA)	Rapporto min consigliato Interdistanza / Alt. Sostegno
A	Autostrade extraurbane	6	SB – SA	Ra=20-25 Oppure MC	4.0
A	Autostrade urbane	6	SB - SA	Ra=20-25	4.0
B	Strade extraurbane principali	6	SB – SA	Ra=20-25 Oppure MC	4.0
C	Strade extraurbane secondarie	5	SB – SA	Ra=20-25 Oppure MC	4.0
D	Strade urbane di scorrimento veloce	6	SA	Ra=20-65	4.0
D	Strade urbane di scorrimento	4	SA	Ra=20-25	4.3
E	Strade urbane interquartiere	5	SA	Ra=20-65	4.0
E	Strade urbane di quartiere	4	SA	Ra=20-25	4.3
F	Strade extraurbane locali	4	SA	Ra=20-25	4.3
F	Strade urbane locali interzonali	3	SA	Ra=20-25	4.3
F	Strade urbane locali	2	SA	Ra=20-25	4.5

Tabella 2.7. Interdistanze e tipo di lampade (e resa cromatica) in base all'indice illuminotecnico ed al tipo di strada. Le Lampade al sodio BP sono indicate ove non è importante la resa cromatica.



b. Requisiti illuminotecnici e impianti d'illuminazione particolari

Valori consigliati per strade a traffico limitato e prevalentemente pedonale e per altre aree				
Tipo di strada e ambito territoriale	Valori di Illuminamento o Luminanza (ridurre entro le ore 24)	Tipo di Lampade	Resa Cromatica	Rapporto min consigliato Interdistanza/Alt. Sostegno
Strade di centro storico (traffico tipo pedonale ma con presenza anche di veicoli di vario tipo)	EN13201 – Classe CE	SA-HIc	Ra>60	3.7
Strade commerciali pedonali di centro cittadino	EN13201 – Classe S	SA-HIc	Ra>60	3.7
Strade commerciali	EN13201 – Classe S	SA	Ra=60-65	3.7
Piazze antiche di centro storico	EN13201 – Classe S	SA-HIc	Ra>60	-
Piazze	EN13201 – Classe S	SA	Ra=20-65	-
Parcheggi, grandi aree	EN13201 – Classe S	SA-SB	Ra=20-25 Oppure MC	-
Sentieri e vialetti in giardini e parchi	EN13201 – Classe S	SA-FI	Ra>60	-
Parchi giochi	EN13201 – Classe S	SA-SB-FI	Ra=20-25	-
Piste ciclabili	EN13201 – Classe S	SA-FI	Ra=20-65	4
Strade (aree) industriali con utilizzo prevalente diurno	UNI10439 – Indice Ill. 2	SA-SB	Ra=20-25 Oppure MC	4
Strade (aree) industriali con utilizzo anche notturno	EN12462	SA	Ra=20-65	3.7
Attraversamenti Pedonali	EN13201 – Classe CE	SA		-
Incroci, Rotatorie	EN13201 – Classe CE	SA	Ra=20-25 Oppure MC	-
Impianti sportivi (riferirsi alla relativa normativa tecnica)	UNI EN12193	HI	Ra>65	-
Residenziale	-	SA-HI-FI	Ra=20-65	-
Piazzali e aree di sosta autostradali	1 cd/m ²	SA-SB	Ra=20-25 Oppure MC	-
Caserme, Campi militari	1 cd/m ²	SA-SB	Ra=20-25 Oppure MC	-
Aree di rifornimento carburante	1 cd/m ²	SA	Ra=20-25 Oppure MC	-
Impianti industriali, Centrali elettriche, etc.. (riferirsi alla relativa norma di sicurezza)	1 cd/m ²	SA-SB	Ra=20-25 Oppure MC	-
Scalinate, Rampe	1 cd/m ²	SA-HIc	Ra>65	-
Scali ferroviarie, porti, fluviali, aeroporti	1 cd/m ²	SA-SB	Ra=20-25 Oppure MC	-
Zone archeologiche	1 cd/m ²	SA-HIc	Ra=20-25 Oppure MC	-
Edifici e monumenti storici o di alto valore architettonico	1 cd/m ² (ove possibile dall'alto verso il basso) 15 lux se dal basso	SA-HIc	Ra>60	-
Capannoni Industriali e edifici generici	1 cd/m ² (SOLO dall'alto verso il basso)	SA-SB	Ra=20-25 Oppure MC	-
Insegne	1 cd/m ² (SOLO dall'alto verso il basso)	SA-HI-FI	Ra>60	-

Tabella 2.8 – Lampade consigliate, resa cromatica, interdistanza (ove possibile) per strade a traffico limitato pedonale o altre aree. Per SA Si intende sodio alta pressione, SB sodio bassa pressione e per HI ioduri metallici, per HIc ioduri metallici a bruciatore ceramico ed alta efficienza, infine FI è fluorescenza compatta.



2.9- CRITERI TECNICI INTEGRATIVI PER IMPIANTI SPECIFICI

Si riportano di seguito i riferimenti legislativi in merito ad impianti specifici, ove necessario, appositamente commentati ed integrati.

a. Stradali Extraurbani

D.G.R. 7/6162, Art. 6. "Criteri per impianti specifici":

"L'illuminazione di autostrade, tangenziali, circonvallazioni, ecc. deve essere garantita con l'impiego, preferibilmente, di lampade al sodio a bassa pressione; sono ammessi, ove necessario, analoghe lampade ad alta pressione."

b. Grandi Aree

D.G.R. 7/6162, Art. 6. "Criteri per impianti specifici":

"L'illuminazione di parcheggi, piazzali, piazze ed altre superfici simili deve essere garantita con l'impiego, preferibilmente, di lampade al sodio ad alta o bassa pressione;

Gli impianti devono essere dotati di appositi sistemi di spegnimento o di riduzione della luminanza nei periodi di non utilizzazione.

L'installazione di torri-faro, deve prevedere una potenza installata inferiore, a parità di luminanza delle superfici illuminate, a quella di un impianto con apparecchi tradizionali, ovvero se il fattore di utilizzazione, riferito alla sola superficie stradale, superi il valore di 0,5."

c. Centri storici e vie commerciali

D.G.R. 7/6162, Art. 6. "Criteri per impianti specifici":

"I centri luminosi, in presenza di alberature, devono essere posizionati in modo da evitare che il flusso verso le superfici da illuminare sia intercettato significativamente dalla chioma degli alberi stessi.

L'illuminazione dei centri storici deve dare preferenza agli apparecchi posizionati sotto gronda o direttamente a parete."

d. Impianti sportivi

D.G.R. 7/6162, Art. 7. "Criteri per altri impianti specifici":

"L'illuminazione di tali impianti, operata con fari, torri-faro e proiettori, deve essere realizzata nel rispetto delle indicazioni generali di cui al capitolo 5.

La stessa deve essere garantita con l'impiego, preferibilmente, di lampade ad alta efficienza; ove ricorra la necessità di garantire un'alta resa cromatica, è consentito l'impiego di lampade agli alogenuri metallici.

Gli impianti devono essere dotati di appositi sistemi di variazione della luminanza in relazione alle attività/avvenimenti quali allenamenti, gare, riprese televisive, ed altri.

I proiettori devono essere di tipo asimmetrico, con inclinazione tale da contenere la dispersione di luce al di fuori dell'area destinata all'attività sportiva.



Per gli impianti sportivi di grandi dimensioni, ove siano previste riprese televisive, è consentito affiancare, ai proiettori asimmetrici, proiettori a fasci concentranti comunque dotati di schermature per evitare la dispersione della luce al di fuori delle aree designate.



Figura 2.13 - Impianti sportivi illuminati in modo conforme alla L.R.17/00 con proiettori asimmetrici orientati orizzontalmente e che non disperdono luce verso l'alto.

L.R. 17/00 Art. 6, comma 6:

"6. Nell'illuminazione di impianti sportivi e grandi aree di ogni tipo devono essere impiegati criteri e mezzi per evitare fenomeni di dispersione di luce verso l'alto e al di fuori dei suddetti impianti. E' concessa deroga alle disposizioni del comma 2 in termini di intensità luminosa massima, per gli impianti sportivi con oltre 5.000 posti a sedere, a condizione che gli apparecchi di illuminazione vengano spenti entro le ore ventiquattro e siano comunque dotati delle migliori applicazioni per il contenimento del flusso luminoso verso l'alto ed all'esterno degli impianti medesimi."



Figura 2.14 – Salò: Impianto sportivo di grande dimensioni conforme alla L.r. 17/00 e s.m.i.



Commenti:

Gli impianti sportivi devono essere realizzati con corpi illuminanti con un'emissione luminosa verso l'alto non superiore ad una intensità luminosa massima di 0.49cd/klm a 90° ed oltre ad esclusione di impianti di grandi dimensioni, con posti a sedere superiori a 5000 persone, per i quali è richiesto espressamente di dimostrare di aver fatto il possibile per il contenimento dei fenomeni di abbagliamento.

Nelle figure 5.24 e 5.25 sono riportati degli esempi di impianti d'illuminazione per attività sportive conformi alla L.r. 17/00 e s.m.i.. Nello specifico in figura 5.25 è riportato l'esempio di un impianto sportivo di grandi dimensioni la cui illuminazione è realizzata con emissione diretta verso l'alto contenuta entro 0.49cd/klm a 90° ed oltre, a dimostrazione che anche per grandi impianti, la scelta di soluzioni eco-compatibili è comunque preferibile a soluzioni di illuminazione tradizionale, questo richiede una maggiore ricerca in termini di prodotti di qualità, ma comunque con risultati effettivamente superiori:

- in termini di contenimento dell'inquinamento luminoso, di abbattimento dei fenomeni di luce intrusiva, ed abbagliante,
- in termini di riduzione dei costi di primo impianto ed energetici (in questo caso specifico dell'ordine del 15%),

e. Monumenti ed edifici

D.G.R. 7/6162, Art. 7. "Criteri per altri impianti specifici":

"L'illuminazione di tali manufatti, fatte salve le indicazioni generali di cui al capitolo 5), deve essere, preferibilmente, di tipo radente, dall'alto verso il basso; solo nel caso di conclamata impossibilità e per manufatti di particolare e comprovato valore storico, i fasci di luce possono essere orientati diversamente, rimanendo, comunque, almeno un metro al di sotto del bordo superiore della superficie da illuminare e, in ogni caso, entro il perimetro della stessa, provvedendo allo spegnimento parziale o totale, o alla diminuzione di potenza impiegata entro le ore ventiquattro.

L'impianto deve utilizzare ottiche in grado di collimare il fascio luminoso anche attraverso proiettori tipo spot o sagomatori di luce ed essere corredato di eventuali schermi antidispersione.

La luminanza media mantenuta non deve superare quella delle superfici illuminate nelle aree circostanti, quali strade, edifici o altro e, in ogni caso, essere contenuta entro il valore medio di 1 cd/m².

L'illuminazione dei capannoni industriali deve essere effettuata privilegiando le lampade al sodio a bassa pressione.

Per gli edifici privi di valore storico sono da preferire le lampade ad alta efficienza, quali quelle al sodio ad alta pressione ed anche, eventualmente, a bassa pressione; in alternativa possono essere utilizzati impianti dotati di sensori di movimento per l'accensione degli apparecchi per l'illuminazione di protezione. Sono da prevedere, altresì, sistemi di controllo che provvedano allo spegnimento parziale o totale, o alla diminuzione di potenza impiegata, entro le ore ventiquattro."

Il D.G.r 7/6162, per quanto riguarda l'illuminazione degli edifici, è in parte stato abrogato (la parte sottolineata è abrogata) con l'approvazione della LR38/04 che ha integrato la L.r. 17/00 come segue.

L.r. 17/00 Art. 6, comma 10:



"10. L'illuminazione di edifici e monumenti, fatte salve le disposizioni del comma 2 in termini di intensità luminosa massima, deve essere di tipo radente, dall'alto verso il basso; solo nei casi di comprovata inapplicabilità del metodo ed esclusivamente per manufatti di comprovato valore artistico, architettonico e storico, sono ammesse altre forme di illuminazione, purchè i fasci di luce rimangano entro il perimetro delle stesse, l'illuminamento non superi i 15 lux, l'emissione massima al di fuori della sagoma da illuminare non superi i 5 lux e gli apparecchi di illuminazione vengano spenti entro le ore ventiquattro."

Sintesi : Disposizioni specifiche per edifici e monumenti

Illuminazione di edifici generici e/o capannoni:

- illuminazione di tipo radente, dall'alto verso il basso, o comunque con intensità luminosa massima dei corpi illuminanti minore di 0.49cd/klm a 90° ed oltre,
- luminanza media delle superfici illuminate inferiore a 1cd/m² (come disposto dal regolamento attuativo della L.r. 17/00),
- Sorgenti al sodio a alta e bassa pressione, o in alternativa impianti dotati di sensori di movimento per l'accensione degli apparecchi per l'illuminazione di protezione,
- spegnimento parziale o totale, o diminuzione di potenza impiegata, entro le ore ventiquattro,

Illuminazione di edifici e monumenti di comprovato valore artistico, architettonico e storico:

- preferibile una illuminazione di tipo radente, dall'alto verso il basso con intensità luminosa massima dei corpi illuminanti minore di 0.49cd/klm a 90° ed oltre,
- sono ammesse altre forme di illuminazione, purchè i fasci di luce rimangano entro il perimetro delle stesse, l'illuminamento non superi i 15 lux, l'emissione massima al di fuori della sagoma da illuminare non superi i 5 lux
- adottare ottiche in grado di collimare il fascio luminoso anche attraverso proiettori tipo spot o sagomatori di luce ed essere corredato di eventuali schermi antidisersione.
- spegnimento entro le ore ventiquattro (per lo meno per la parte con emissione superiore a 0.49cd/klm a 90° ed oltre, negli altri casi parzializzazione o diminuzione di potenza impiegata, entro le ore ventiquattro,

f. Insegne prive di illuminazione propria

D.G.R. 7/6162, Art. 7. "Criteri per altri impianti specifici":

*"L'illuminazione deve essere realizzata dall'alto verso il basso, come definito nel capitolo 5 "Criteri comuni".
Appartengono a questa categoria le insegne con sorgenti di luce esterne alle stesse;"*

Chiarimenti:

L'illuminazione di insegne deve essere realizzata con apparecchi che nella posizione di installazione hanno una emissione luminosa massima di 0.49 cd/klm a 90° ed oltre.

Nel solo caso delle insegne questo risultato si può ottenere anche con corpo illuminante inclinato purchè il prolungamento / l'estensione del vetro di chiusura piano del proiettore, intercetti la parete.





Figura 2.15– Installazioni ammesse. Nel caso "Simmetrico inclinato", l'inclinazione deve essere tale che il piano passante per il vetro del proiettore inclinato venga comunque intercettato dalla parete altrimenti l'apparecchi non risulta più conforme. (Cortesia CieloBuio)



Figura 2.16 – Installazioni non conformi alla L.r. 17/00 e s.m.i.. Partendo da sinistra l'illuminazione dal basso non è consentita se non per illuminazione di manufatti storici ed artistici ma mantenendo il fascio all'interno della sagoma dello stesso, nella seconda l'illuminazione dell'apparecchio inclinato va oltre l'edificio in quanto il piano passante per il vetro del proiettore inclinato non viene intercettato dalla parete. Nella terza e quarta immagine l'illuminazione del cartellone non è corretta in quanto l'unica illuminazione corretta sarebbe con proiettore orizzontale dall'alto verso il basso. (Cortesia CieloBuio)

g. Effetto della nebbia nella visione notturna con luce artificiale

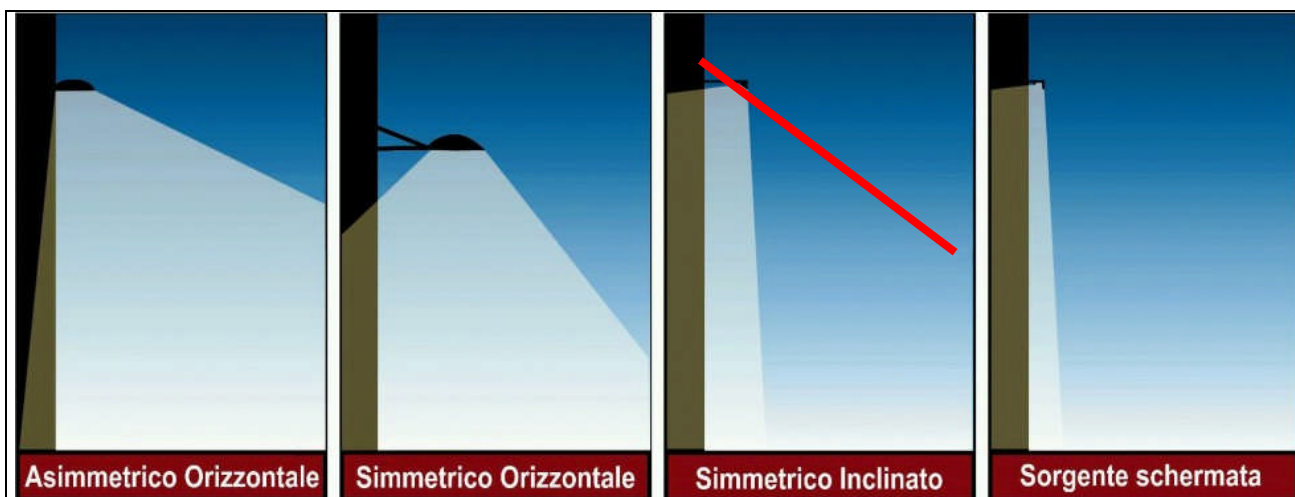
Riferimenti:

1. Misurazione della distanza di visibilità in condizioni di nebbia - Relazione IEN, 1 aprile 1993.
2. Rapporto sulle prove di visibilità in condizioni di nebbia - Relazione IEN, 23 gennaio 1995
3. Misurazione delle distanze di visibilità in condizioni di nebbia - Relazione IEN, 6 febbraio 1995.

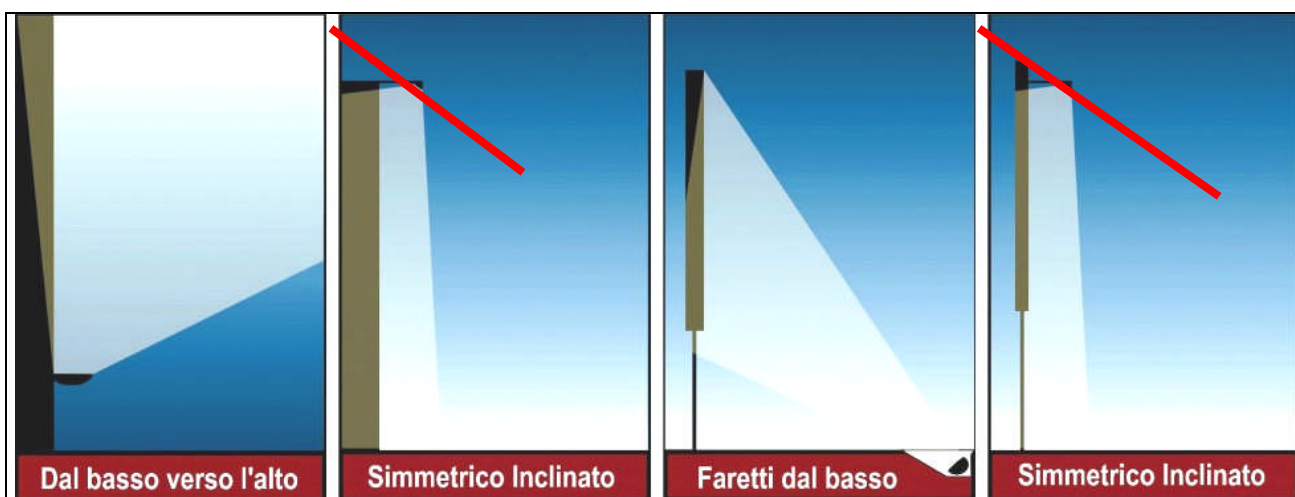
La nebbia ha un ruolo importante nel periodo invernale nell'area della pianura si riporta quindi un estratto di una relazione dell'Istituto Tecnico Nazionale Galileo Ferraris, che attraverso alcune rilevazioni negli anni dal 1993 al 1995, ha illustrato i risultati delle misurazioni effettuate in condizioni di nebbia ed in corrispondenza



di uno svincolo autostradale in cui coesistevano impianto di illuminazione, segnaletica orizzontale (passiva) e linea di luce (segnaletica attiva). Di seguito viene riportato un breve estratto e le conclusioni riportate.

I risultati di dette misurazioni si prestano ad un confronto sull'efficacia di questi tre sistemi per il miglioramento della visibilità in condizioni ambientali difficili, come quelli dovuti alla nebbia. Questi risultati possono essere estesi ai casi simili, ossia a spazi in cui la sicurezza della circolazione è garantita dalla visibilità dei percorsi e dei loro confini, come le rotatorie, i piazzali ed i caselli autostradali.

L'utilizzo dei 3 sistemi sopra indicati è certamente utile, ed in condizioni ambientali ideali, ossia con buona visibilità, essi concorrono in uguale misura al miglioramento della sicurezza. Viceversa, in condizioni ambientali non ideali (foschia o nebbia) l'efficacia è molto diversa nei 3 casi.

Come noto, la nebbia attenua la luce in modo esponenziale con la distanza, in misura che cresce con il così detto coefficiente di estinzione, da cui dipende anche la distanza di visibilità convenzionale adottata dai meteorologi, come indicato nella tabella.

Condizioni atmosferiche diurne	Distanza di visibilità [m]	Coefficiente di estinzione [1/m]
Nebbia leggera	1000	0.003
Nebbia moderata	500	0.006
Nebbia spessa	200	0.015
Nebbia densa	50	0.06
Nebbia molto densa	30	0.10
Nebbia estremamente densa	15	0.20

Il secondo fenomeno con cui deve fare i conti la circolazione automobilistica è la diffusione delle minuscole goccioline d'acqua che compongono la nebbia. Come è noto, la diffusione della luce messa dai proiettori di un'autovettura porta alla creazione di una luminanza di velo davanti agli occhi del guidatore (il così detto "muro bianco"), con una conseguente ulteriore riduzione della distanza di visibilità. ***Ciò avviene anche per la luce emessa da un impianto di illuminazione, la cui presenza in condizioni di nebbia può essere controproducente, provocando anche una riduzione della distanza di visibilità a causa dell'aumento della luminanza di velo e dando al guidatore un effetto psicologico di maggior sicurezza, con una conseguente inconscia spinta ad aumentare la velocità oltre i limiti di sicurezza.***

Deve inoltre essere notato che la luminanza di velo riduce la visibilità degli oggetti sulla strada e quindi anche l'efficacia della segnaletica passiva.

Viceversa, la visibilità dei sistemi di segnalazione attiva (linea di luce, segnaletica verticale internamente illuminata) non viene attenuata dalla presenza di luminanza di velo, in quanto questi sistemi non richiedono l'illuminazione da parte dei proiettori dell'autovettura. Inoltre, essi non generano luminanza di velo e perciò non riducono la visibilità degli oggetti sulla carreggiata. In linea di principio, la segnaletica attiva si presenta come decisamente più vantaggiosa per la sicurezza in condizioni di nebbia rispetto all'illuminazione.

Conclusioni

La presenza dell'impianto di illuminazione nello svincolo non ha contribuito al miglioramento



della visibilità della segnaletica orizzontale: la visibilità della segnaletica orizzontale era la stessa in presenza ed in assenza di impianto di illuminazione.

Viceversa, la presenza di illuminazione dava al guidatore un effetto di falsa sicurezza spingendolo ad accelerare pericolosamente.

La segnaletica passiva era scarsamente visibile a causa della sporcizia, il cui effetto, come prevedibile, era molto maggiore sulla segnaletica passiva mentre la linea di luce appariva conservare buone caratteristiche anche sporca.

La linea di luce costituiva una guida ottica giudicata molto utile: per un centinaio di metri di fronte all'autovettura era chiaramente visibile il percorso da seguire: si tratta di un risultato interessante, soprattutto se confrontato con la ben minore visibilità della segnaletica passiva. Questi risultati possono essere estesi ad altre situazioni analoghe di utilizzo di segnaletica attiva.

Per questo stesso motivo la L.r. 17/00 e s.m.i. incentiva l'adozione di segnaletica attiva in alternativa ai normali impianti d'illuminazione tradizionali, promovendo a tal proposito proprio sistemi a led che hanno la caratteristica di fornire una informazione luminosa puntuale e per tale motivo percepibile anche a grandi distanze anche in caso di cattiva visibilità. Di seguito si riporta il relativo estratto di legge.

L.r. 17/00 Art. 6, comma 10bis, lettera b):

„b) incentiva, anche al fine di migliorare la sicurezza stradale, la sostituzione e l'integrazione dell'illuminazione tradizionale con sistemi passivi di segnalazione, quali catarifrangenti, cat-eyes e similari, o sistemi attivi, quali LED fissi o intermittenti, indicatori di prossimità, linee di luce e similari;”



2.10 - CRITERI TECNICI IMPIANTI IN DEROGA AL PROGETTO ILLUMINOTECNICO

D.G.R. 7/6162, Art. 2. "Adempimenti", I comuni:

"- autorizzano, con atto del Sindaco, i progetti di tutti gli impianti di illuminazione esterna, anche a scopo pubblicitario, con l'esclusione di quelli di modesta entità, quali quelli del capitolo 9, lettera a), b), c), d), e)"

Commenti: Non sono soggetti all'autorizzazione sindacale i progetti degli impianti di "modesta entità" definiti nel regolamento attuativo della legge medesima. Per tali impianti sono talvolta previste delle prescrizioni tecniche da rispettare. Disposizioni di verifica e controllo per tali tipologie di impianto possono essere definite all'interno del regolamento comunale oppure nel regolamento edilizio.

a. Sorgenti internalizzate

D.G.R. 7/6162, Art. 9. lettera a):

"a) tutte le sorgenti luminose internalizzate e quindi non inquinanti, quali quelle all'interno degli edifici, nei sottopassaggi, nelle gallerie, ed in strutture simili, che schermano la dispersione della luce verso l'alto;"

Chiarimenti: Sono sorgenti di questo tipo le sorgenti che sono completamente schermate verso l'alto da ostacoli naturali oppure interne ad edifici.

Non rientrano in tale categoria le sorgenti di luce dei seguenti tipi:

- poste all'interno di edifici ma rivolte verso l'esterno e non funzionalmente utilizzate per illuminare l'intero dell'edificio (quali abitazioni, vetrine di negozi, etc..)
- sorgenti luminose poste sotto strutture non fisse, labili o trasparenti quali ad esempio sorgenti puntate su soffitti trasparenti o semitrasparenti, o sorgenti puntate sulla vegetazione.

b. Sorgenti di uso temporaneo

D.G.R. 7/6162, Art. 9. lettera c):

"c) le sorgenti di luce di uso temporaneo o che vengano spente entro le ore 20.00 nel periodo di ora solare ed entro le ore 22.00 nel periodo di ora legale, quali, ad esempio, i proiettori ad alogeni, le lampadine a fluorescenza o altro, regolati da un sensore di presenza;"

Chiarimenti: Il chiarimento di questa deroga di legge passa attraverso la definizione di temporaneità.

Per tale motivo, essendo il significato della definizione molto sottile, si riporta il contenuto indicato nel Devoto Oli.

Temporaneo: "Di ciò che non è destinato a durare stabilmente, ma che ha un carattere di provvisorietà".

Ne deriva che rientrano in tale categoria sorgenti di luce installate provvisoriamente e che sono dimostratamente NON fisse e non vengono usate 365 giorni su 365.



Rientrano in tale categoria inoltre:

- Sorgenti di luce dotate di sensori di presenza che quindi si accendono solo in circostanze specifiche (al passaggio),
- Sorgenti di luce in impianti temporanei che stanno accese solo sino alle ore 20 nel periodo di ora solare e entro le 22 nel periodo di ora solare.

Non rientra per esempio in tale categoria l'illuminazione degli impianti sportivi.

c. Insegne e Vetrine illuminate dall'esterno

D.G.R. 7/6162, Art. 9. lettera d) "Deroghe":

"d) le insegne pubblicitarie non dotate di illuminazione propria, di modesta entità, quali:

- *le insegne di esercizio, come indicate all'art.23 del codice della strada e relativo regolamento di attuazione, e quelle con superfici comunque non superiori a 6 metri quadrati, con flusso luminoso in ogni caso diretto dall'alto verso il basso, al fine di conseguire l'intensità luminosa nei termini di cui al capitolo 5;*
- *gli apparecchi di illuminazione esterna delle vetrine, per un numero non superiore a tre vetrine, con flusso luminoso comunque diretto dall'alto verso il basso, al fine di conseguire l'intensità luminosa nei termini di cui al capitolo 5;"*

Chiarimenti: L'illuminazione delle vetrine dall'esterno deve essere effettuata con apparecchi illuminanti installati in posizioni tali che le intensità luminose massime a "90° e oltre" non superiore a 0.49cd/klm e con apparecchi installati come schematizzato al paragrafo 5.9 lettera f.

Ai fini della deroga dal progetto illuminotecnico le vetrine da illuminare non possono essere superiori a 3 e le insegne di "esercizio", come definito nel codice della strada, non possono superare 6 metri quadrati di superficie.

d. Insegne ad illuminazione propria

D.G.R. 7/6162, Art. 9. lettera e) "Deroghe":

"e) le insegne ad illuminazione propria, anche se costituite da tubi di neon nudi;"

L.R. 17/00, Art. 6, comma 4:

"Per le insegne dotate di illuminazione propria, il flusso totale emesso non deve superare i 4.500 lumen."

Chiarimenti: L'illuminazione delle insegne che sono illuminate dall'interno, quali scatolati, tubi di neon nudi, pannelli retro illuminati, etc... non è soggetta all'autorizzazione del progetto illuminotecnico. In ogni caso per ogni insegna il flusso totale emesso non può superare 4500 lumen.

Tale quantità è ovviamente dipendente dall'effettivo flusso luminoso emesso dalla sorgente luminosa installata all'interno del pannello, dello scatolato o altro, e dal potere di assorbimento o dalla possibilità di lasciare uscire verso l'esterno parte del flusso luminoso.



e. Sorgenti con flusso luminoso inferiore a 1500lm

D.G.R. 7/6162, Art. 9. lettera e) "Deroghe":

"b) le sorgenti di luce con emissione non superiore ai 1500 lumen cadauna (flusso totale emesso dalla sorgente in ogni direzione) in impianti di modesta entità, cioè costituiti da un massimo di tre centri con singolo punto luce. Per gli impianti con un numero di punti luce superiore a tre, la deroga è applicabile solo ove gli apparecchi, nel loro insieme, siano dotati di schermi tali da contenere il flusso luminoso, oltre i 90°, complessivamente entro 2250 lumen, fermi restando i vincoli del singolo punto luce e dell'emissione della singola sorgente, in ogni direzione, non superiore a 1500 lumen;"

Chiarimenti: Per gli impianti costituiti da sorgenti luminose con flusso totale emesso, ciascuna inferiore a 1500lm, la L.r. 17/00 e s.m.i. permette che tali impianti possano emettere una parte del flusso luminoso verso l'alto.

Tale deroga permette a 3 sfere trasparenti dotate di lampade a fluorescenza compatta da 23W (1500lm) di essere installate senza un progetto illuminotecnico ed una approvazione sindacale.

La L.r. 17/00 e s.m.i. permette di installare anche più di 3 apparecchi dotati di lampade con emissione massima di 1500 lm ma essi nella loro totalità devono emettere verso l'alto quanto tre sfere trasparenti (2250lm).

Più sono gli apparecchi con lampade da 1500 lumen o inferiori, più devono essere schermate per farle rientrare in questa deroga del progetto e dell'emissione verso l'alto.

Questa deroga trova applicazione per numerose tipologie di interventi che spaziano dall'illuminazione residenziale, a quella d'accento a quella che utilizza nuove tecnologie quali per esempio i led.

Per valutare quanti apparecchi possono essere installati in deroga alla legge è sufficiente:

- 1- Conoscere (facendosela dichiarare) l'emissione percentuale massima verso l'alto dell'apparecchio illuminante,
- 2- Utilizzare una sorgente luminosa ad alta efficienza con un flusso luminoso totale inferiore o uguale a 1500lumen,
- 3- Calcolare quanto del flusso luminoso dell'apparecchio viene inviato verso l'alto,
- 4- Dividere 2250 lumen per il flusso luminoso emesso da un singolo apparecchio verso l'alto,
- 5- Il risultato, approssimato all'intero inferiore, indica il numero di corpi illuminanti che rientrano nella deroga riportata.

Esempio di verifica n° di apparecchi che rientrano nella deroga

Apparecchio con emissione verso l'alto: 30%

Sorgente luminosa: 23W - 1500 lumen

$E_{tot} = 1500 * 0.3 = 450$ lumen

N° Apparecchi in deroga = $2250 / 450lm = 5$ apparecchi

Seguono alcuni ulteriori esempi:



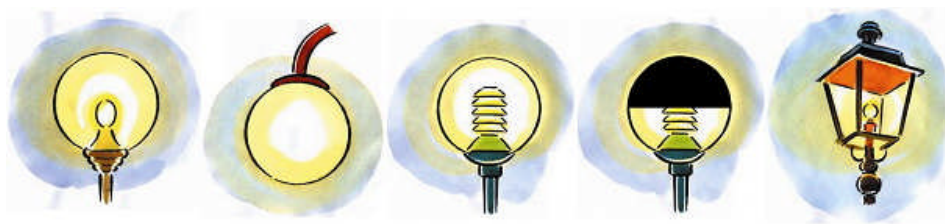

Sorgente Luminosa	23W (1500lm)	23W (1500lm)	23W (1500lm)	23W (1500lm)	18W (1200lm)	9W (600lm)
Emissione % verso l'alto (dati fotometrici del produttore)	50%	30%	12%	3%	30%	30%
Emissione lm verso l'alto	750lm	450lm	180lm	45lm	360lm	180lm
MAX N° APPARECCHI (2250lm)	3	5	12	50	6	12

In generale anche apparecchi normalmente non conformi alla L.r. 17/00 e s.m.i. se dotati di sorgenti con emissione inferiore a 1500 lumen possono essere a norma di legge.

In particolare l'utilizzo di apparecchi a led, avendo ogni singolo led una emissione inferiore a 1500 lumen, rientra quasi sempre in questa deroga.

La L.r. 17/00 e s.m.i. di fatto vieta l'utilizzo di apparecchi ad incasso. La motivazione è piuttosto evidente:

- sono apparecchi altamente inquinanti,
- producono fenomeni di abbagliamento e controproducenti alla visione,
- non hanno alcuna funzione di favorire il meccanismo della visione (anzi spesso lo alterano),
- sono soggetti a fenomeni di rapida usura, rischi di penetrazione di acqua ed umidità se non perfettamente isolati,
- scaldano e possono essere fonti di rischio per chi vi si appoggiasse,

L'utilizzo dei segnapasso è ammessa dalla L.r. 17/00 e s.m.i. solo ed unicamente per:

- l'illuminazione di monumenti dal basso (se del tipo asimmetrico) e solo per manufatti di comprovato valore storico, artistico ed architettonico,
- l'utilizzo di segnapasso a led in quanto rientranti nella deroga descritta,

A titolo di esempio, apparecchi ad incasso a terra da 9 led bianchi hanno un emissione verso l'alto di 21.5 lumen che equivale a poter installare sino a 104 incassi in deroga alla legge ed al progetto.

Non specificando la L.r. 17/00 e s.m.i. nulla in tal senso, sono permessi impianti misti, in parte conformi alla L.r. 17/00 e s.m.i., ed in parte rientranti nella deroga descritta, purché si intenda come impianto elettrico tutto ciò che è collegato dal contatore sino all'ultimo apparecchio collegato alla linea elettrica.



2.11 – APPARECCHI ILLUMINANTI CRITICI O INEFFICIENTI O A LED

Rientrano in questa categoria 4 tipologie di apparecchi/installazioni:

1- apparecchi a luce indiretta

2- apparecchi inefficienti a vetro curvo

4- incassi a terra

3- apparecchi a led impiegati nell'illuminazione funzionale (strade, piazze, ciclopedonali, parchi, parcheggi)

Il loro utilizzo, salvo i casi del precedente capitolo 2.10, è sostanzialmente e direttamente o indirettamente VIETATO dalla L.r.17/00 e s.m.i., anche se le circostanze a volte fanno sembrare il contrario. Le seguenti note sono ad uso dell'ufficio tecnico e dei progettisti che si trovano ad operare sul territorio comunale.

1- apparecchi a luce indiretta

Si riportano senza esaustività alcuni esempi tratti dal sito di Cielobuio e si invita a leggere l'articolo:

http://cielobuio.org/index.php?option=com_content&view=article&id=1179 .

di piccole dimensioni:

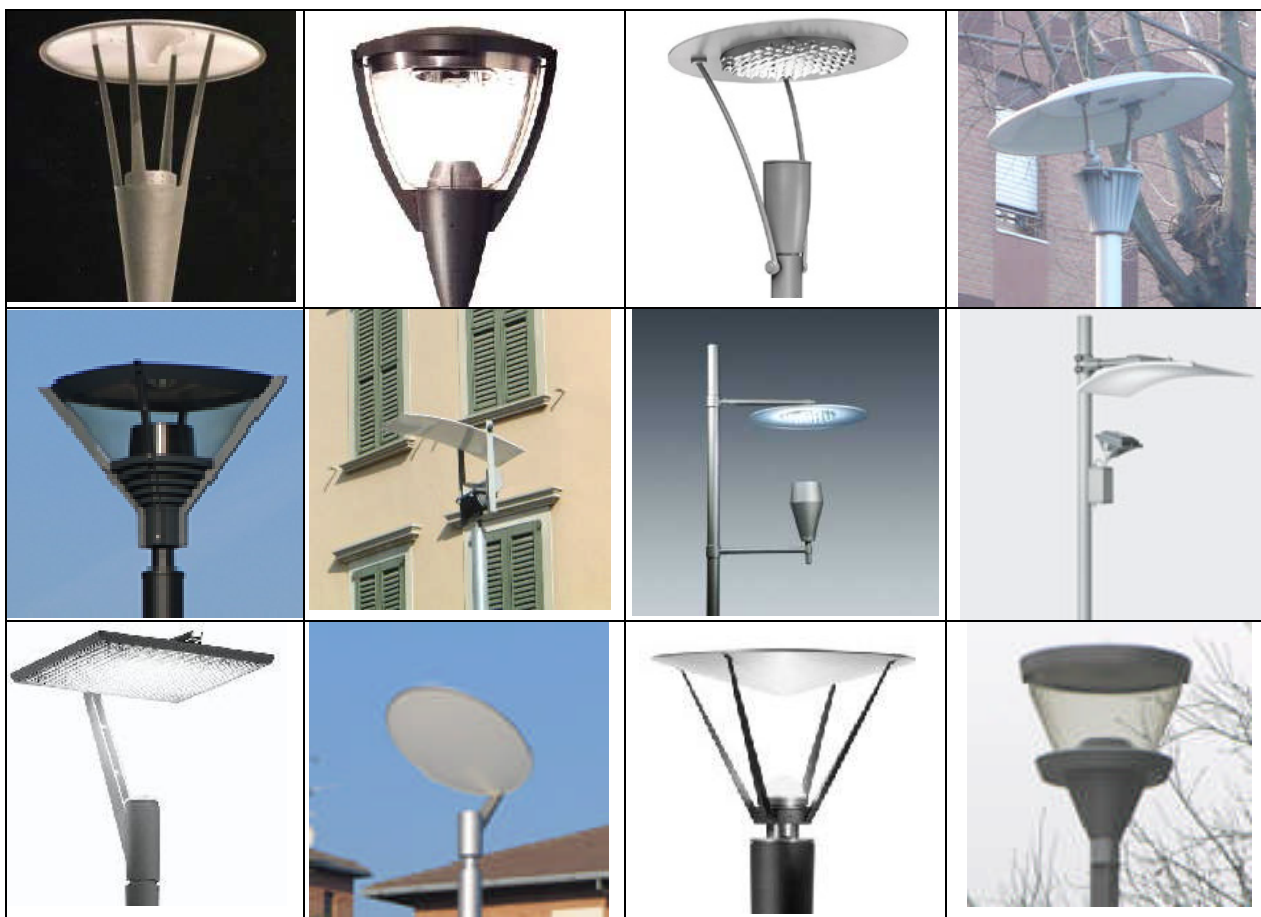

E di grandi dimensioni:



Compatibilità L.r.17/00 e 5 criteri fondamentali:

Sono sempre fuori legge.

1- Emissione diretta: **NO**. Perché lo impediscono le leggi della fisica e dell'emissione di fasci di luce non coerenti verso l'alto, anche se alcuni produttori rilasciano dichiarazioni facilmente contestabili (si veda il capitolo 2.3.b sui requisiti di legge).

2- Emissione indiretta: **IN FUNZIONE** del progetto illuminotecnico. Si veda il capitolo 2.4

3- Sorgenti luminose: **SOLO** nei casi in cui si utilizzano solo sorgenti al sodio alta pressione o ioduri metallici SOLO a bruciatori ceramici ($E > 90 \text{lm/W}$) o lampade a fluorescenza compatta.

4- Ottimizzazione:

delle potenze installate: **NO MAI** in quanto i rendimenti raramente superano il 25%

del fattore di utilizzazione: **NO MAI** in quanto i rendimenti raramente superano il 25%

5- Riduttori di flusso: **SOLO** se il progetto li prevede e le sorgenti lo permettono.

Contabilità economica spicciola:

Causa l'inefficienza, prodotti del tipo di cui all'allegato 3 – PARTE 2 del Piano, possono ottenere gli stessi risultati illuminotecnici di apparecchi a luce indiretta, ma con potenze di 35-70W rispetto a apparecchi con potenze di 150W con risparmi annui a punto luce anche di 60-70 euro.

Da non utilizzare mai in quanto esiste sempre una valida alternativa A NORMA di legge, di estetica, di qualità della luce e confort visivo e di maggiore efficacia illuminante.

2- apparecchi inefficienti a vetro curvo

Si riportano senza esaustività alcuni esempi tratti dal sito di Cielobuio e si invita a leggere l'articolo:

http://cielobuio.org/index.php?option=com_content&view=article&id=1181





Compatibilità L.r.17/00 e 5 criteri fondamentali:

Sono sempre fuori legge.

- 1- Emissione diretta: **NO**. Proprio per le leggi della fisica e della rifrazione dei vetri curvi, anche se alcuni produttori rilasciano alcune dichiarazioni facilmente contestabili (si veda il capitolo 2.3.b sui requisiti di legge)
- 2- Emissione indiretta: **IN FUNZIONE** del progetto illuminotecnico. Si veda il capitolo 2.4
- 3- Sorgenti luminose: **SOLO** nei casi in cui si utilizzano solo sorgenti al sodio alta pressione o ioduri metallici SOLO a bruciatori ceramici ($E > 90 \text{lm/W}$) o lampade a fluorescenza compatta.
- 4- Ottimizzazione:
delle potenze installate: **NO MAI** in quanto i rendimenti raramente superano il 35-40%
del fattore di utilizzazione: **NO MAI** in quanto i rendimenti raramente superano il 35-40%
- 5- Riduttori di flusso: **SOLO** se il progetto li prevede e le sorgenti lo permettono.

Contabilità economica spicciola:

Causa l'inefficienza, prodotti del tipo di cui all'allegato 3 – PARTE 2 del Piano, possono ottenere gli stessi risultati illuminotecnici di apparecchi di codesti tipo, ma con potenze di 35-70W rispetto a apparecchi con potenze di 70-100 e 150W con risparmi annui a punto luce anche di 60 euro.

Da non utilizzare mai in quanto in vetro curvo ha sempre un potere di insudiciamento elevatissimo, si sporca e rompe rapidamente, spesso ingiallisce e soprattutto introduce elevati ed incontrollati fattori di abbagliamento che deteriorano considerevolmente il confort visivo e in quanto esiste sempre una valida alternativa A NORMA di legge, di estetica, e di maggiore efficacia illuminante.



3- incassi a terra



Compatibilità L.r.17/00 e 5 criteri fondamentali:

In generale sono sempre fuori legge a meno delle deroghe di cui al precedente capitolo 2.10 o all'interno di aree coperte.

- 1- Emissione diretta: **NO** proprio perché sono degli incassi a terra rivolti verso l'alto.
- 2- Emissione indiretta: **NO**. Non applicabile in quanto sono rivolti verso l'alto.
- 3- Sorgenti luminose: **SOLO** nei casi in cui si utilizzano sorgenti a led (compatibilmente con le deroghe del capitolo 2.10), sodio alta pressione, ioduri bruciatori ceramici ($E > 90 \text{lm/W}$) o sorgenti a fluorescenza compatta.
- 4- Ottimizzazione:
delle potenze installate: **NO** perché puntando verso l'alto non hanno alcun rendimento illuminante
del fattore di utilizzazione: **NO** perché puntando verso l'alto non hanno alcun rendimento illuminante
- 5- Riduttori di flusso: **SOLO** se il progetto li prevede e le sorgenti lo permettono.

Vantaggi degli incassi:

- essendo l'impianto interrato, non vi sono ostacoli alla visione e/o sul percorso (niente pali); possono essere asserviti a impianti internalizzati.

Svantaggi degli incassi:

- capacità illuminante uguale a zero (se non impiegati per l'illuminazione di edifici di elevato valore storico, artistico e/o architettonico nell'ambito delle deroghe previste dalle varie leggi regionali),
- sono delicati e presentano elevati fattori di manutenzione, usura ed invecchiamento e facilmente suscettibili di atti vandalici,
- possibili fonti di pericolo per l'elevato calore sviluppato,
- evidenti e fastidiosi fenomeni di abbagliamento al passaggio, con zero confort visivo,

Contabilità economica spicciola:

Considerando un incasso da 70W, al costo attuale dell'energia, il suo consumo medio annuo è di circa 40€ ed i costi manutentivi sono pari a 15 €.

Un percorso di soli 50 metri, composto da soli 10 incassi, comporta un costo annuo per l'energia di 400€ + 150 € per la manutenzione e quindi complessivamente di 550€.



Si invita a completamento della trattazione a leggere l'articolo:

http://cielobuio.org/index.php?option=com_content&view=article&id=1185

Da non utilizzare mai in particolare per illuminare elementi arborei e della vegetazione in quanto:

- perché non sono considerabili elementi fissi schermati verso l'alto,
- perché la flora è l'elemento dell'eco-sistema più fotosensibile e maggiormente soggetto ad alterazione dei suoi cicli biologici (fotosintesi, fototropismo, etc..)
- perché favorisce il rapido invecchiamento di tali elementi del territorio e l'attivazione di numerosi batteri ed insetti che favoriscono l'insorgere delle malattie delle piante.

4- apparecchi a led da impiegarsi nell'illuminazione funzionale

Nel 2009 le tecnologie a led, nonostante siano proliferati i rivenditori, non permettono ancora di realizzare impianti eco-compatibili con tali apparecchi nell'illuminazione funzionale (strade, piazze, ciclopedonali, parchi, parcheggi, etc..) e la grande disinformazione in materia tende a far credere erroneamente che utilizzando tali prodotti:

- si evita l'inquinamento luminoso,
- si risparmia energia e non si sostituiscono più lampade,
- si rispettano leggi e norme.

Uno studio su oltre 100 prodotti, la quasi totalità del mercato, ha evidenziato che solo 2 modelli potrebbero avvicinarsi al rispetto delle norme di settore (capitolo 2.4) senza però alcun risparmio energetico (anzi con risultati di molto inferiori a impianti tradizionali) e soprattutto SOLO utilizzando sorgenti luminose da 6000°K che implica inoltre una illuminazione assolutamente non confortevole, spesso abbagliante, pericolosa per l'ambiente e la salute dell'uomo e che non da ancora certezze in termini di durata nel tempo.

LINEE GUIDA MINIME PER IMPIANTI A LED

1. Rispetto dei cinque criteri della legge regionale n.17/00 e s.m.i. (capitoli 2.3, 2.4, 2.5, 2.6, 2.7)
2. Adozione di apparecchi a led con temperatura di colore <3500°

Almeno ancora sino al 2015 non saranno disponibili prodotti a led economici per applicazioni funzionali che garantiscano i livelli di qualità della luce delle LINEE GUIDA sopra riportate, affidabilità del prodotto e conseguenti risparmi energetici e manutentivi.

UTILIZZO LED

SI SCONSIGLIA vivamente il loro impiego in applicazioni funzionali mentre **SI CONSIGLIA** vivamente l'impiego intensivo di prodotti a led, nell'alveo dei contenuti della Lr.17/00 e s.m.i. e delle norme esistenti, in applicazioni decorative residenziali, segnalazione stradale e semaforica, illuminazione di monumenti e edifici di valore storico e architettonico.



Si invita, a completamento della trattazione, a leggere gli articoli:

FACCIAMO CHIAREZZA SUI LED - Parte 1

http://cielobuio.org/index.php?option=com_content&view=article&id=1247

COME REALIZZARE IMPIANTI D'ILLUMINAZIONE CON APPARECCHI A LED (E NON SOLO QUELLI) IN CONFORMITA' ALLE NORME ED ALLE LEGGI REGIONALI - Parte 2

http://cielobuio.org/index.php?option=com_content&view=article&id=1248



3 – LEGGI E NORME DI RIFERIMENTO

a. Leggi

- **Leggi della Regione Lombardia n. 17 del 27/03/2000**
"Misure urgenti in tema di risparmio energetico ad uso di illuminazione esterna e di lotta all'inquinamento luminoso"
- **Delibera della Giunta Regionale n. 2611 del 11/12/2000**
"Aggiornamento dell'elenco degli Osservatori Astronomici in Lombardia e determinazione delle relative fasce di rispetto"
- **Delibera della Giunta Regionale n. 7/6162 del 20/09/2001**
"Criteri di applicazione della L.R. n. 17 del 27/03/01"
- **Legge Regionale 21 Dicembre 2004 n. 38**
"Modifiche e integrazioni alla L.R. 27 marzo 2000, n. 17 "Misure urgenti in tema di risparmio energetico ad uso di illuminazione esterna e di lotta all'inquinamento luminoso" e ulteriori disposizioni "
- **Legge Regionale 20 Dicembre 2005 n. 19**
"Disposizioni legislative per l'attuazione per l'attuazione del documento di programmazione economico finanziaria regionale, ai sensi dell'art.9 ter della legge regionale 31 marzo 1978, n. 34 – Collegato 2006"
- **Legge Regionale del 27 febbraio 2007 n. 5**
"Interventi normativi per l'attuazione della programmazione regionale e di modifica e integrazione di disposizioni legislative"
- **D.d.g. della Regione Lombardia del 3 Agosto 2007 n. 8950**
" Legge regionale 27 marzo 2000, n. 17: Linee guida per la realizzazione dei piani comunali dell'illuminazione"
- **Decreto legislativo 285/1992:** "Nuovo Codice della Strada"
- **DPR 495/1992:** "Regolamento di esecuzione e di attuazione del Nuovo Codice della Strada"
- **Decreto legislativo 360/1993:** "Disposizioni correttive ed integrative del Codice della Strada"
- **DM 5/11/2001** In attuazione dell'art. 13 del D. L.vo 30 aprile 1992, n. 285 "Nuovo Codice della Strada" e successive modificazioni, il Ministro dei Lavori Pubblici emana le "Norme funzionali e geometriche per la costruzione, il controllo e il collaudo delle strade, dei relativi impianti e servizi"
- **DPR 503/96:** "Norme sulla eliminazione delle barriere architettoniche"
- **Legge 10/1991:** "Norme per l'attuazione del Piano energetico nazionale in materia di uso razionale dell'energia, di risparmio energetico e di sviluppo delle fonti rinnovabili di energia"



- **Legge n. 9 del gennaio 1991** "Norme per l'attuazione del nuovo Piano energetico nazionale: aspetti istituzionali, centrali idroelettriche ed elettrodotti, idrocarburi e geotermia, autoproduzione e disposizioni fiscali"
- **D.M. 12/04/95 Suppl. ordinario n.77 alla G.U. n.146 del 24/06/95** "Direttive per la redazione, adozione ed attuazione dei piani Urbani del traffico"
- **Allegato II Direttiva 83/189/CEE legge del 21 Giugno 1986 n.317** sulla realizzazione di impianti a regola d'arte e analogo DPR 447/91 (regolamento della Legge 46/90)
- **DIRETTIVA 2002/95/CE DEL PARLAMENTO EUROPEO E DEL CONSIGLIO del 27 gennaio 2003** sulla restrizione dell'uso di determinate sostanze pericolose nelle apparecchiature elettriche ed elettroniche
- **Legge 1° giugno 2002, n. 120** "Ratifica ed esecuzione del Protocollo di Kyoto alla Convenzione quadro delle Nazioni Unite sui cambiamenti climatici, fatto a Kyoto l' 11 dicembre 1997"
- **CODICE CIVILE Art. 844** Immissioni.
- **Decreto legislativo 12 aprile 2006, n. 163 recante:** "Codice dei contratti pubblici relativi a lavori, servizi e forniture in attuazione delle direttive 2004/17/CE e 2004/18/CE", coordinato con il Decreto legislativo 26 gennaio 2007, n. 6, con il Decreto-Legge n.173/2006 convertito nella legge n. 228/2006 e con la legge n. 296/2006.
- **Decreto legislativo per la revisione del nuovo codice della strada come previsto dall'articolo 1, comma 1, della legge 22 marzo 2001, n. 85**
- **Art.2 e 3 del nuovo codice della strada** recante le disposizioni per le "Definizione e classificazione delle strade" e le " Definizioni stradali e di traffico"
- **Art.23 del Nuovo Codice della Strada recante** le disposizioni D.Lgs. 30 aprile 1992, n. 285, aggiornato al 31.12.1997, con le modifiche apportate dalle leggi 7.12.1999 n. 472 e 30.12.1999 n.507, recanti disposizioni in materia di "Pubblicità sulle strade e sui veicoli"
- **Artt. 23 e 211 Codice della strada** – Intervento di rimozione di strutture pubblicitarie abusive – competenza del Prefetto" chiarimento del MINISTERO DELL'INTERNO DIREZIONE GENERALE PER L'AMMINISTRAZIONE GENERALE E PER GLI AFFARI DEL PERSONALE Ufficio Studi per l'Amministrazione Generale e per gli Affari Legislativi
- **D.M. 05/11/2001** " NORME FUNZIONALI E GEOMETRICHE PER LA COSTRUZIONE DELLE STRADE"



b. Norme

- **prEN 12464-2** "Light and lighting - Lighting of work places - Part 2: Outdoor work places"
- **Norma prEN 13201/1:** "Road lighting — Part 1: Selection of lighting classes" e **Norma UNI 11248** "Illuminazione stradale – Selezione delle categorie illuminotecniche"
- **Norma EN 13201/2:** "Road lighting - Part 2: Performance requirements"
- **Norma EN 13201/3:** "Road lighting - Part 3: Calculation of performance"
- **Norma EN 13201/4:** "Road lighting - Part 4: Methods of measuring lighting performance"
- **Norma EN 13201/5:** "Road lighting — Part 1: Selection of lighting classes"
- **Norma UNI 11248:** "Requisiti illuminotecnici per l'illuminazione esterna"
- **Norma UNI 10819:** "Impianti di illuminazione esterna. Requisiti per la limitazione della dispersione verso l'alto del flusso luminoso". (solo per le definizioni, poiché superata dalla Legge Regionale 17/2000 per quanto riguarda i contenuti tecnici).
- **Norma UNI EN 40:** "Pali per illuminazione pubblica"
- **Norma CEI EN 60598 :** "Apparecchi di illuminazione"
- **Norma CEI 34-33:** "Apparecchi di illuminazione. Parte II: Prescrizioni particolari. Apparecchi per l'illuminazione stradale"
- **Norme CEI 34** relative a lampade, apparecchiature di alimentazione ed apparecchi di illuminazione in generale
- **Norma CEI 11-4:** "Esecuzione delle linee elettriche aeree esterne"
- **Norma CEI 11-17:** "Impianti di produzione, trasmissione e distribuzione di energia elettrica. Linee in cavo"
- **Norma CEI 64-7:** "Impianti elettrici di illuminazione pubblica"
- **Norma CEI 64-8:** "Esecuzione degli impianti elettrici a tensione nominale non superiore a 1000V"

c. Raccomandazioni e Guide

- *Guida per l'esecuzione degli impianti di illuminazione pubblica*, ENEL Federelettrica, Roma 1990
- *Raccomandazioni per l'illuminazione pubblica*, AIDI, Milano 1993
- "Recommendations for the Lighting of Roads for Motor and Pedestrian Traffic", Technical Report CIE 115/1995
- *Guida per il Piano Regolatore Comunale dell'Illuminazione Pubblica*, AIDI, Milano 1998
- "Guide to the Lighting of Urban Areas", Technical Report CIE 136/2000
- CIE 30-2 "Calculation and measurement of luminance and illuminance in road lighting"
- CIE Pubblicazione n° 92: "Guide to the lighting of urban areas" (1992)



- CIE Pubblicazione n° 115: "Recommendations for the lighting of roads for motor and pedestrian traffic". (1995)
- "Manuale di Illuminotecnica", Francesco Bianchi, NIS Febbraio 95
- "Impianti a norme CEI – volume 6: Illuminazione Esterna", TNE Maggio 97
- "Piani Comunali di illuminazione Urbana", Ing. Germano Bonanni, Rivista Luce n.6/94
- "Il piano comunale per l'illuminazione pubblica. Scelta e strategie per la pianificazione degli impianti", Arch. Giovanni Burzio, Rivista Luce n.5/95
- "Illuminazione pubblica e sicurezza", Fernando Prono, Rivista Luce Aprile 98
- "Inquinamento luminoso e protezione del cielo notturno" dell'Istituto Veneto di Scienze, Lettere ed Arti - Dott. Pierantonio Cinzano, dell'Università di Padova
- "Inquinamento luminoso un problema per tutti ", CieloBuio – Coordinamento per la protezione del cielo notturno UAI & IDA, Marzo 2000
- "Visual Regolamento della LR17/00", CieloBuio – Coordinamento per la protezione del cielo notturno UAI & IDA, 2002
- Save the Sky – Optimize your light. Programma di simulazione e ottimizzazione illuminotecnica, 2002, DB
- "Light Pollution and the Protection of Night Environment" atti del convegno di Venezia patrocinato dall'UNESCO, ISTIL-IDA-CIELOBUIO 3 Maggio 2002
- "Measuring and Modelling Light pollution", Memorie SAIIt P.Cinzano, 71/2000
- "Rapporto ISTIL 2001 – stato del cielo notturno e inquinamento luminoso in Italia", ISTIL 2001
- "LPIW – Light Pollution International Workshop". Atti del convegno internazionale di Frascati, CieloBuio – UAI – IDA, Maggio 2003

ALLEGATO 2

ALLEGATO 2a- INTEGRAZIONE DEL REGOLAMENTO EDILIZIO

ALLEGATO 2b- DICHIARAZIONE DI CONFORMITA' DEL PROGETTO ILLUMINOTECNICO ALLA l.r. 17/00 - DICHIARAZIONE DI PROGETTO A REGOLA D'ARTE

ALLEGATO 2c- DICHIARAZIONE DI CONFORMITA' DELL'INSTALLAZIONE alla l.r. 17/00 e s.m.i.

ALLEGATO 2d- DICHIARAZIONE DI CONFORMITA' DEL PRODOTTO alla l.r. 17/00 e s.m.i.



INTEGRAZIONE DEL REGOLAMENTO EDILIZIO

Articolo XXX

Illuminazione per esterni e insegne luminose

L'illuminazione esterna pubblica e privata di edifici, giardini, strade, piazze, etc, è soggetta alle disposizioni della LR17/00 e delle successive D.G.R. n. 7/6162 del 20/09/2001, LR38/04, LR19/05 che dispongono in materia di contenimento di tutti i fenomeni di inquinamento luminoso e di risparmio energetico.

In particolare i professionisti incaricati della realizzazione dei progetti d'illuminazione, dovranno corredare la relazione illustrativa, nella sezione relativa all'illuminazione, della seguente documentazione:

- Progetto illuminotecnico, di cui il professionista illuminotecnico se ne assume le responsabilità, certificandolo e dimostrandone con adeguata relazione tecnica la conformità alle leggi sopra riportate ed alle normative tecniche di settore,
- La misurazione fotometrica dell'apparecchio, sia in forma tabellare numerica su supporto cartaceo, sia sotto forma di file standard normalizzato, tipo il formato commerciale "Eulumdat" o analogo; la stessa deve riportare la dichiarazione dal responsabile tecnico di laboratorio o di enti terzi, quali l'IMQ, circa la veridicità delle misure (Allegato 2d),
- Dichiarazione di conformità del progetto alla Lr17/00 e succ. integrazioni (Allegato 2b).

A fine lavori gli installatori rilasciano la dichiarazione di conformità dell'impianto d'illuminazione al progetto illuminotecnico ed ai criteri della l.r. 17/00 (Allegato 2c). E' compito del progettista verificare la corretta installazione degli apparecchi illuminanti e segnalarlo al comune anche se non direttamente coinvolto nella direzione dei lavori.

I progettisti abilitati a realizzare progetti d'illuminotecnica devono essere:

- iscritti a ordini e collegi professionali,
- indipendenti da legami con società produttrici di corpi illuminanti, o distributori dell'energia,
- avere un curriculum specifico, con la partecipazione a corsi e master mirati alla formazione sulla progettazione ai sensi della LR17/00 e succ. integrazioni, o aver realizzato almeno altri 3 progetti illuminotecnici analoghi,

Qualora l'impianto d'illuminazione fosse di "modesta entità", come specificato al capitolo 9), lettere a), b), c), d) ed e) del D.G.R. n. 7/6162 del 20/09/2001, non è richiesta l'autorizzazione sindacale ed il progetto illuminotecnico. In tal caso è sufficiente che al termini dei lavori d'installazione la società installatrice rilasci, agli uffici comunali competenti, la dichiarazione di conformità dell'impianto d'illuminazione ai criteri della L.R. 17/00 e succ. integrazioni, con l'identificazione dei riferimenti alla specifica deroga al progetto illuminotecnico.

Nello specifico, nel caso l'impianto rientri nella tipologia identificata al capitolo 9), lettere b), del D.G.R. n. 7/6162 del 20/09/2001, e all'art. 7, comma 1 della L.R.38/04, la dichiarazione deve essere corredata dalla documentazione tecnica che attesta la rispondenza dei prodotti utilizzati e dell'impianto, ai vincoli di legge della relativa deroga. (Allegato 2c).



**DICHIARAZIONE DI CONFORMITA' DEL PROGETTO ILLUMINOTECNICO
ALLA l.r. 17/00 - DICHIARAZIONE DI PROGETTO A REGOLA D'ARTE**

Il sottoscritto Con studio di progettazione
con sede in via n° CAP
Comune Prov. tel.
fax e-mail
Iscritto all'Ordine/Collegio: n° iscrizione
Progettista dell'impianto d'illuminazione (descrizione sommaria):

DICHIARA

sotto la propria personale responsabilità che l'impianto è stato progettato in conformità alla legge della Regione Lombardia n. 17 del 27/03/00 "MISURE URGENTI IN TEMA DI RISPARMIO ENERGETICO AD USO DI ILLUMINAZIONE ESTERNA E DI LOTTA ALL'INQUINAMENTO LUMINOSO", artt. 6 e 9, ed alle successive integrazioni e modifiche, avendo in particolare:

- riportato dettagliatamente nel progetto illuminotecnico esecutivo tutti gli elementi per una installazione corretta ed ai sensi della l.r. 17/00 e succ. integrazioni
- rispettato le indicazioni tecniche della l.r. 17/00 e succ. integrazioni medesima, e realizzato una relazione illuminotecnica a completamento del progetto, che dimostri la completa applicazione della l.r. 17/00 medesima
- seguito la normativa tecnica applicabile all'impiego e nello specifico la norma UNI 10439 /rev. 2001 o analoga (.....) e di aver realizzato un progetto illuminotecnico a "regola d'arte"
- corredato il progetto illuminotecnico della documentazione di seguito elencata:
 - Relazione che dimostra il rispetto delle disposizioni di legge della l.r. 17/00 e s.m.i.
 - calcoli illuminotecnici e risultati illuminotecnici (comprensivi di eventuali curve iso-luminanze e iso-illuminamenti)
 - dati fotometrici del corpo illuminante in formato tabellare numerico e cartaceo e sotto forma di file normalizzato Eulumdat. Tali dati sono stati certificati e sottoscritti, circa la loro veridicità, dal Responsabile tecnico del laboratorio di misura dell'Ente terzo certificatore.

DECLINA

- ogni responsabilità per sinistri a persone o a cose derivanti da una esecuzione sommaria e non realizzata con i dispositivi previsti nel progetto illuminotecnico esecutivo,
- ogni responsabilità, qualora dopo averlo segnalato alla società installatrici, la stessa proceda comunque in una scorretta installazione (non conforme alla l.r. 17/00) dei corpi illuminanti. In tal caso il progettista si impegna a segnalarlo al committente (pubblico o privato), in forma scritta,

Data

Il progettista

.....



**DICHIARAZIONE DI CONFORMITA' DELL'INSTALLAZIONE
alla L.r. 17/00 e s.m.i.**

Il sottoscritto titolare o legale rappresentante della ditta
..... operante nel settore

con sede in via n° CAP

Comune Prov. tel.

fax P.IVA

iscritta nel Registro delle ditte (R.D. 20/9/1934 n. 2011) della C.I.A.A. di
..... al n

iscritta all'Albo provinciale delle imprese artigiane (legge 8/8/1985, n. 443) di
..... al n°

esecutrice dell'impianto (descrizione schematica):

.....

.....

inteso come: nuovo impianto trasformazione ampliamento
 manutenzione straordinaria altro

realizzato presso: comune:

DICHIARA

sotto la propria personale responsabilità che l'impianto è stato realizzato in conformità alla legge della Regione Lombardia n. 17 del 27/03/00 "Misure urgenti in tema di risparmio energetico ad uso illuminazione esterna e di lotta all'inquinamento luminoso", del Regolamento attuativo d.g.r. n. VII/6162 del 20/09/2001 ed alla successiva l.r. 38/04, tenuto conto delle condizioni di esercizio, avendo in particolare:

- seguito la normativa tecnica applicabile all'impiego
- installato i componenti elettrici in conformità alla legge 46/90 ed altre leggi vigenti;
- installato componenti e materiali costruiti a regola d'arte e adatti al luogo di installazione;
- controllato l'impianto ai fini della sicurezza e della funzionalità con esito positivo avendo eseguito le verifiche richieste dal committente, dalle norme e dalle disposizioni di legge.

*Per impianti di "modesta entità", cap. 9, lettere a), b), c), d) ed e) della
d.g.r. n. VII/6162 del 20/09/2001:*

- seguito le indicazioni dei fornitori per l'installazione in conformità alla l.r. 17/00 e s.m.i.;
- installato i corpi illuminanti in conformità alla l.r. 17/00 e s.m.i.;

Allegati:

- documentazione tecnica del fornitore e relazione che attesta la rispondenza dei prodotti utilizzati e dell'impianto realizzato ai vincoli di legge (obbligatoria se impianto è in deroga secondo quanto specificato al capitolo 9, lettere b, della d.g.r. n. VII/6162 del 20/09/2001 o all'art. 7, comma 1, della L.R.38/04)

.....

Per tutti gli altri impianti per cui sia previsto il progetto illuminotecnico:

- rispettato il progetto esecutivo realizzato in conformità alla l.r. 17/00 da professionista abilitato;

Rif. Progetto Illuminotecnico

Allegati:

.....

DECLINA

ogni responsabilità per sinistri a persone o a cose derivanti da manomissione dell'impianto da parte di terzi.

Data

Il dichiarante

.....



DICHIARAZIONE DI CONFORMITA' DEL PRODOTTO alla L.r. 17/00 e s.m.i.

[CARTA INTESTATA PRODUTTORE – IMPORTATORE – LABORATORIO DI MISURA]

Dichiarazione di Conformità

Alla Legge della Regione Lombardia n. 17/00 e s.m.i.

In riferimento alla richiesta nostro Rif. n. _____

Il laboratorio :

dichiara sotto la propria responsabilità che il prodotto della serie o modello:

[NOME PRODOTTO]

Con lampade: **[POTENZA E TIPO LAMPADA]**

Laboratorio Accreditato:

Testato nel Laboratorio	
Responsabile Tecnico	

Parametri di prova:

Sistema di Misura:	
Posizione dell'apparecchio durante la misura:	

Apparecchio:

Tipo di Riflettore		Tipo di Schermo	
Parametri di Misura		Temperatura Ambiente	
Tensione Alimentazione		Frequenza	

Norme di Riferimento:

UNI 10671	Misurazione dei dati fotometrici e presentazione dei risultati
PrEN 13032	Measurement and presentation of photometric data and luminaires
CIE 27	Photometry luminaires for street lighting
CIE 43	Photometry of floodlights
CIE 121	The photometry and goniophotometry of luminaires

Se installato come specificato nel foglio d'istruzioni,

è Conforme alla L.r. 17/00 e s.m.i.

ed in particolare, come evidenziano i dati fotometrici rilasciati da codesto laboratorio, in formato tabellare numerico cartaceo e sotto forma di files eulumdat allegati alla presente, l'apparecchio nella sua posizione di installazione ha un'intensità luminosa massima approssimata all'intero e per $\gamma \geq 90^\circ$ di 0 cd per 1000 lumen a 90° ed oltre.

[Luogo], [DATA]

Firma del responsabile tecnico del Laboratorio che ha emesso le misure

.....

